

# Manual de instalación

AS-3237  
ARNOTT  
PUNTAL NEUMÁTICO DELANTERO  
MERCEDES-BENZ CLASE E (CON 4-MATIC)  
(W212)  
MERCEDES-BENZ CLS (CON 4-MATIC) (W218)



Felicidades por la compra de la suspensión neumática Arnott®. En Arnott Incorporated, nos sentimos orgullosos de ofrecer productos de alta calidad al precio más competitivo del sector. Gracias por su confianza en nosotros y en nuestros productos.

Una instalación correcta es esencial para experimentar y apreciar los beneficios de este sistema. Tómese un momento para revisar estas instrucciones de instalación antes de empezar a instalar los componentes en su vehículo. Solo un profesional plenamente cualificado con la certificación ASE puede llevar a cabo la extracción e instalación de la suspensión neumática.

Igual de importante es prestar atención a todas las medidas de seguridad necesarias mientras realiza la instalación de su nuevo sistema de suspensión neumática. Estas medidas incluyen la elevación e inmovilización del vehículo y el aislamiento de cualquier energía almacenada con el fin de evitar lesiones físicas o daños materiales.

**"Engineered to Ride, Built to Last®"**



**ADVERTENCIA:** El sistema de suspensión neumática está bajo presión (hasta 10 bares, o 150 lbf/in). Verifique que se haya liberado y desconectado la electricidad de la suspensión neumática antes de realizar el desmontaje. No deje que entre suciedad o grasa en el sistema. Lleve siempre las protecciones oculares y auditivas, así como guantes de tipo estándar, al inspeccionar el sistema de suspensión neumática.

Arnott® está comprometido con la calidad de sus productos. Si tiene alguna pregunta o algún problema con cualquier producto de Arnott, póngase en contacto con Arnott llamando al **800-251-8993** durante las horas de oficina habituales o enviando un correo electrónico a [techassistance@arnottinc.com](mailto:techassistance@arnottinc.com).

(En la UE, llame al +31 (0)73 7850 580 o envíe un correo electrónico a [info@arnotteurope.com](mailto:info@arnotteurope.com))

## INFORMACIÓN GENERAL:

La lectura de este manual significa que acepta los términos de la publicación general, la exclusión de obligaciones y el acuerdo de exención de responsabilidad, cuyo texto completo está disponible en [www.arnottinc.com](http://www.arnottinc.com).

- No debe almacenarse con una temperatura inferior a -15°C (5°F) ni superior a 50°C (122°F).
- Evite dañar los cables y los tubos de aire.
- Solo un profesional plenamente cualificado puede llevar a cabo la extracción e instalación.
- Utilice el software de diagnóstico del fabricante del vehículo.

**PRECAUCIÓN:** Pueden producirse daños en el vehículo y en el sistema de suspensión neumática si la operación se lleva a cabo de un modo que no sea el especificado en las instrucciones o en un orden diferente.



Para evitar la posibilidad de que se produzcan cortocircuitos mientras trabaja con componentes eléctricos, consulte en el manual del propietario cómo desconectar la batería.



Consulte en el manual del propietario o el manual de mantenimiento, o bien al concesionario del vehículo, cuáles son los puntos de elevación correctos, así como las instrucciones de mantenimiento y seguridad para tener información sobre cuidados adicionales. Bajo ninguna circunstancia debe llevarse a cabo una operación debajo del vehículo si no tiene un soporte adecuado, ya que se podrían producir lesiones graves e incluso la muerte.

## EXTRACCIÓN DEL PUNTAL NEUMÁTICO

1. COLOQUE EL VOLANTE RECTO.
2. ELEVE EL VEHÍCULO.

**NOTA:** CONSULTE EL MANUAL DE MANTENIMIENTO PARA CONOCER EL PROCEDIMIENTO DE DESINFLADO.

3. RETIRE LA RUEDA DELANTERA CORRESPONDIENTE. (FIGURA 1)



FIGURA 1

4. RETIRE LA CUBIERTA DE LA PARTE SUPERIOR DEL PUNTAL NEUMÁTICO PARA PODER ACCEDER AL TUBO DE AIRE. (FIGURA 2 - N.º 10)



FIGURA 2 - N.º 10

5. EXTRAIGA EL TUBO DE AIRE PARA DESINFLAR EL PUNTAL NEUMÁTICO. EXTRAIGA LA FIJACIÓN DEL TUBO DE AIRE DEL CONDUCTO DE AIRE Y DESÉCHELA. (FIGURA 3)

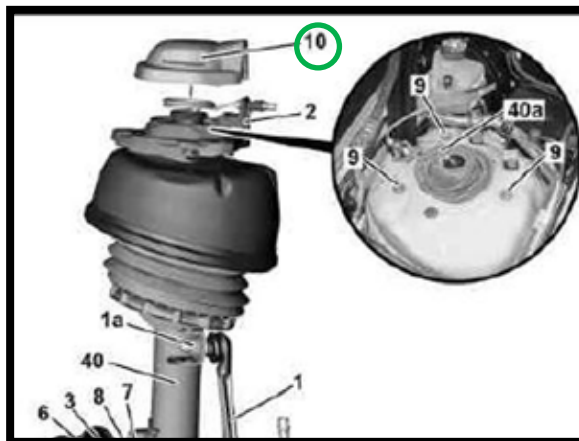

ANTES DE INSERTAR EL TUBO DE AIRE EXISTENTE EN LA NUEVA FIJACIÓN NEUMÁTICA, DEBERÁ EXTRAER LA ANTIGUA FIJACIÓN DEL TUBO DE AIRE ORIGINAL.

**NOTA:** EN CASO DE HABER RASGUÑOS Y/O CORTES PROFUNDOS EN EL TUBO DE AIRE, PODRÍAN PRODUCIRSE FUGAS. INSPECCIONE EL TUBO DE AIRE ANTES DE INSERTARLO. EN CASO DE ESTAR DAÑADO, EL TUBO DE AIRE DEBE SUSTITUIRSE.

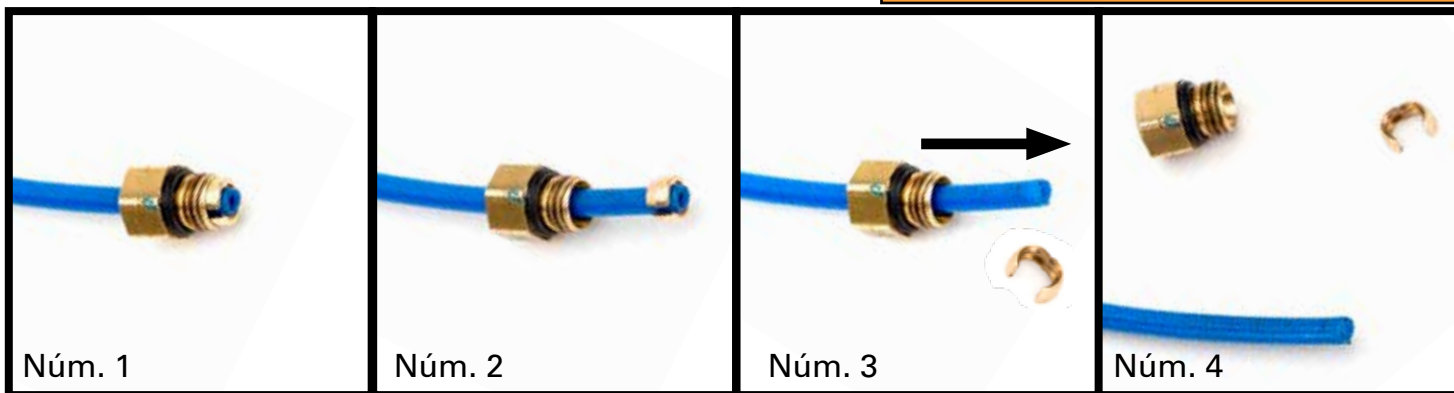

Núm. 1  
FIJACIÓN DEL TUBO DE AIRE ORIGINAL.

Núm. 2  
DESLICE HACIA ARRIBA LA PORCIÓN ROSCADA POR EL TUBO Y RETIRE LA PINZA ABIERTA PARA EXTRAERLA.

Núm. 3  
DESLICE LA FIJACIÓN NEUMÁTICA PARA EXTRAERLA DEL TUBO DE AIRE.

Núm. 4  
EL TUBO DE AIRE ESTÁ LISTO PARA LA INSTALACIÓN.

FIGURA 3



9. AFLOJE Y EXTRAIGA LOS PERNOS DE MONTAJE INFERIORES. SUJETE EL HUSILLO PARA EVITAR DAÑAR EL EJE Y LOS TUBOS (FIGURAS 7, 8 - N.º 5, N.º 11)



FIGURA 7 - N.º 5



FIGURA 8 - N.º 11

10. AFLOJE Y EXTRAIGA LOS PERNOS DE MONTAJE SUPERIORES DE LA BARRA DEL PUNTAL. (FIGURA 9 - N.º 9)

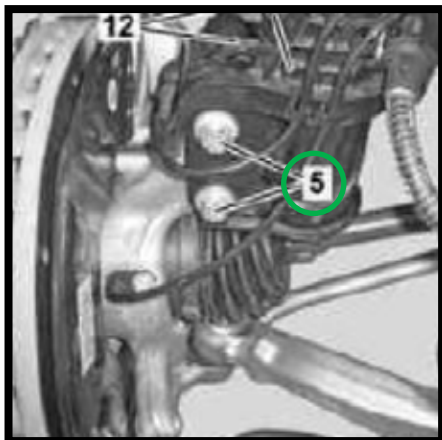

FIGURA 9 - N.º 9

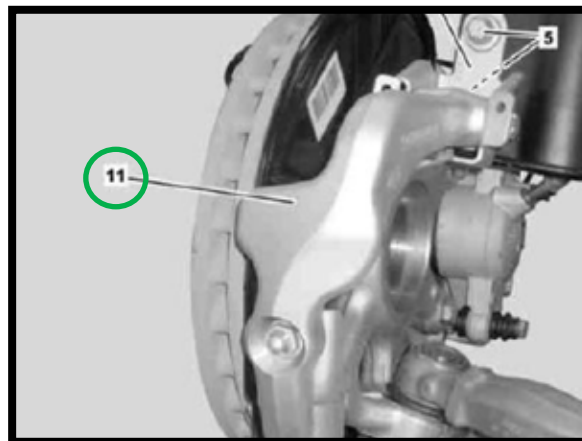
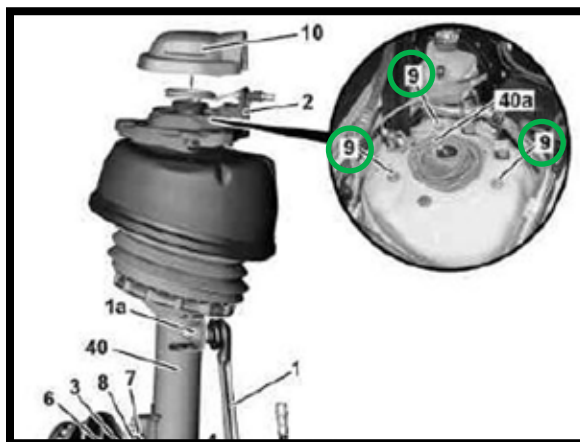
11. EXTRAIGA CON CUIDADO EL PUNTAL NEUMÁTICO DEL VEHÍCULO.

## INSTALACIÓN DEL AMORTIGUADOR NEUMÁTICO

1. EL PROCESO DE INSTALACIÓN ES EL MISMO QUE PARA LA EXTRACCIÓN PERO EN ORDEN INVERSO.