

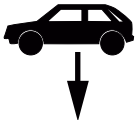

Montagehandleiding Fitting instruction Description de montage Instrucciones de montaje Montagevejledning Anbauanweisung Monteringsveiledning Monteringsanvisning	PEUGEOT 206	 EC 94/20	 1600 kg	 1100 kg	 50 kg	D waarde value Wert valeur	<table border="1"> <tr> <td>NL</td> <td>D</td> <td>GB</td> <td>N</td> </tr> <tr> <td>F</td> <td>E</td> <td>DK</td> <td>S</td> </tr> </table>				NL	D	GB	N	F	E	DK	S
	NL						D	GB	N									
F	E	DK	S															
 08/1998 ->12/2012 Part Nr.: 023691 TYPE: 017940	e4 00-0936	6,39 kN	(c) ACPS Automotive 12-03-2021	Rev. nr.02														

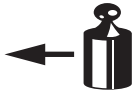

Raadpleeg uw dealer voor de max. massa die uw wagen mag trekken.

Die maximale Anhängelast ihres Fahrzeuges können Sie im Fahrzeugschein oder im Benutzerhandbuch nachlesen.

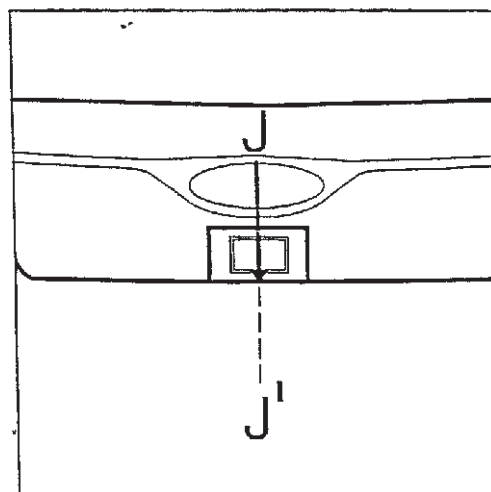
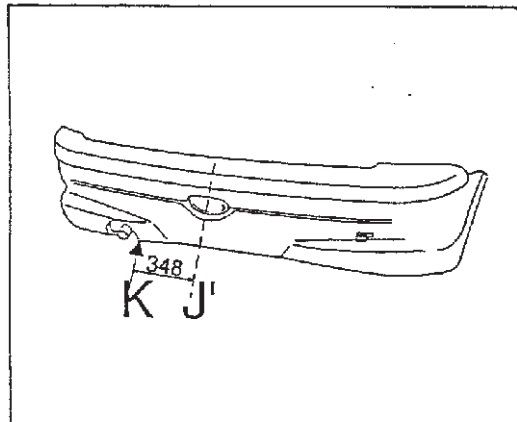
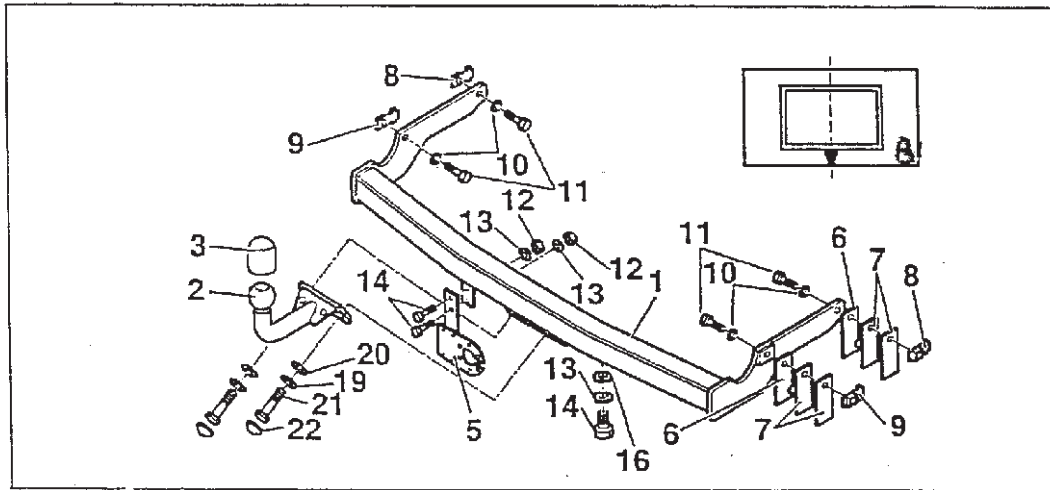
For the max. trailer weight of your car please refer to the owner's manual or your car homologation documents.

Pour connaître le poids maxi remorquable pour votre voiture consulter la notice d'utilisation de votre voiture ou la carte grise.

Consulte a su distribuidor sobre el peso máximo que puede remolcar su vehículo.

Deres forhandler vil kunne oplyse Dem om den højst tilladte vægt efter Deres køretøj.

Ta kontakt med forhandleren angående den maksimale massen som bilen kan trekke.

Radgör med din återförsäljare för bilens maximala dragvikt.

Meegeleverde onderdelen
Mitgelieferte Befestigungsteile
Provided parts
Materiel de fixation joint

Piezas incluidas
Medfølgendekomponenter
Mukana tulevat osat
Medföljande monteringsmaterial



2x HM 6x20 (ref 14)
4x HM 10x30 (ref 11)
2x HM 16x45 (ref 21)



2x M10 (ref 8)
2x M10 (ref 9)



2x W16 (ref 19)



1x 8x30x1,6 (ref 16)
2x 17x30x2,5 (ref 20)



2x HM 6 (ref 12)



3x CS 6x18x1,4 (ref 13)
4x CL 10x27x2,8 (ref 10)

- (NL) De tussenruimte conform supplement VII, afbeelding 30 van de richtlijn 94/20/EG moet in acht worden genomen.
- (D) Der Freiraum nach Anhang VII, Abbildung 30 der Richtlinie 94/20/EG ist zu gewährleisten.
- (GB) The clearance specified in appendix VII, diagram 30 of guideline 94/20/EC must be guaranteed.
- (F) La zone de dégagement doit être garantie conformément à l'annexe VII, illustration 30 de la directive 94/20/CE.
- (E) Debe garantizarse el espacio libre, conforme al anexo VII, figura 30 de la directiva comunitaria CE/94/20.
- (DK) Frirommet skal overholdes iht. bilag VII, fig. 30 i direktiv 94/20/EU.
- (N) Frirommet etter tillegg VII, figur 30 i direktiv 94/20/EEC skal overholdes.
- (S) Spelrummet enligt bilaga VII, figur 30 i riktlinje 94/20/EG skall garanteras.

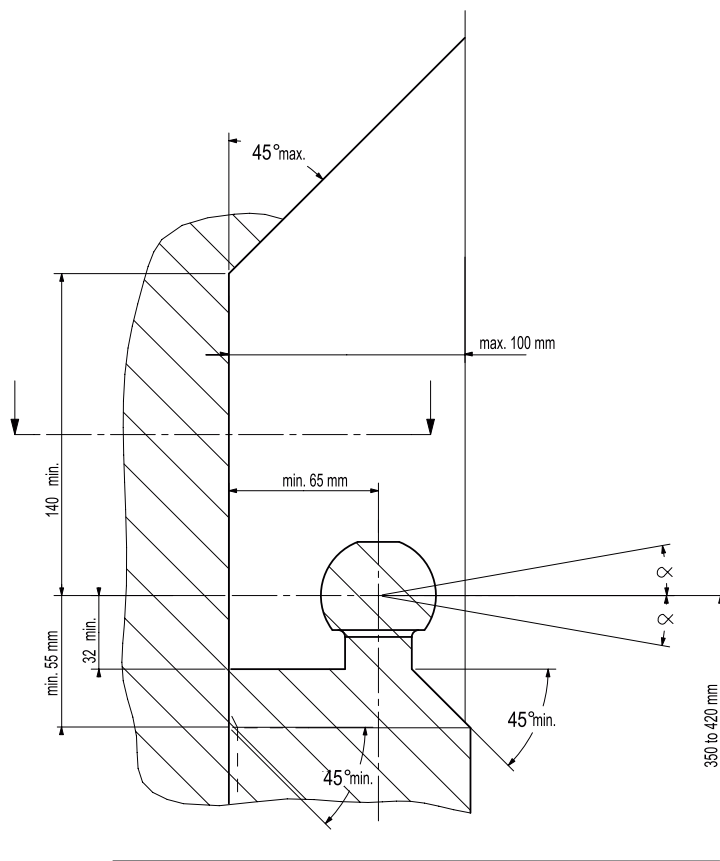

- (NL) bij toelaatbaar totaal gewicht van het voertuig
- (D) bei zulässigem Gesamtgewicht des Fahrzeuges
- (GB) at laden weight of the vehicle
- (F) pour poids total en charge autorisé du véhicule
- (E) con peso total autorizado del vehículo
- (DK) ved tilladt samlet vægt for køretøjet
- (N) ved kjøretøyets tillatte totalvekt
- (S) vid fordonets tillfna totalvikt

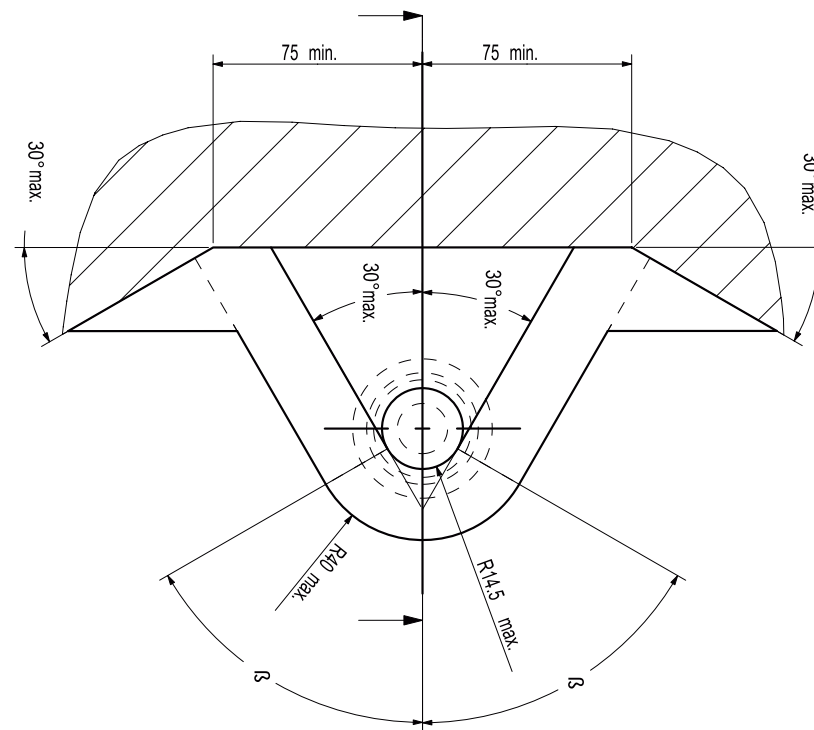

NL Voor het gebruik van deze trekhaak zijn de specificaties van de voertuigfabrikant met betrekking tot het maximale trekgewicht en de kogeldruk bindend. Raadpleeg Uw dealer voor het maximale trekgewicht wat Uw auto mag trekken, hierbij mogen de specificaties van deze trekhaak niet overschreden worden.

Overbelasting (overschrijding van de specificaties) van deze trekhaak kan leiden tot ernstige schade aan het voertuig en/of een breuk van de trekhaak.

In het uiterste geval kan een dergelijk overbelasting leiden tot het losraken van de rijdende aanhanger, caravan of fietsendrager. Dit kan vervolgens op zijn beurt mogelijk een zwaar of dodelijk letsel toebrengen aan personen in de directe omgeving van de aanhanger, caravan of fietsendrager

ACPS Automotive kan niet aansprakelijk worden gesteld voor enig gebrek in het product zoals veroorzaakt door de schuld of door welk onoordeelkundig gebruik (o.a. overbelasting) ook van de gebruiker of een persoon voor wie hij aansprakelijk is (sect. 185, art. 2 N.B.W.).

Formule t.b.v. bepaling van de D-waarde:

$$\frac{\text{max. aanhangwagengewicht (kg)} \times \text{max. voertuiggewicht (kg)} \times \frac{9,81}{1000}}{\text{max. aanhangwagengewicht (kg)} + \text{max. voertuiggewicht (kg)}} = D \text{ (kN)}$$

De door de voertuigfabrikant standaard toegestane bevestigingspunten zijn aangehouden.

Nationale richtlijnen betreffende de montagegoedkeuring moeten in acht worden genomen.

Deze montage- en gebruikshandleiding dient aan de voertuigdocumenten te worden toegevoegd.

Al onze producten worden gecontroleerd op compleetheid middels een weegcontrole systeem.

Reclamaties met betrekking tot ontbrekende delen kunnen alleen geaccepteerd worden indien deze gewichtscontrole sticker kan worden getoond.

Het is noodzakelijk om na ca. 1000 km gebruik de boutverbindingen na te trekken (volgens gegeven aanhaalmomenten).

D Bei der Nutzung einer Anhängervorrichtung sind die Vorschriften des Herstellers bezüglich der erlaubten maximalen Anhängelast und der maximal zulässigen Stützlast unbedingt einzuhalten. Erkundigen Sie sich bei Ihrem Fahrzeughersteller/lokalen Händler, über die maximale Anhängelast Ihres Fahrzeuges. Die angegebenen Werte dürfen nicht überschritten werden ! Die maximale Anhängelast und Stützlast der Anhängervorrichtung (Daten sind auf der Montageanleitung und Typenschild vermerkt) dürfen nicht überschritten werden!

Sobald an einer beliebigen Stelle der Kupplungskugel-Durchmesser von 49,0 mm oder kleiner erreicht ist, darf die Kugel der Anhängervorrichtung aus Sicherheitsgründen nicht mehr benutzt werden !

Die Überbelastung der Anhängervorrichtung (bzw. das Missachten der Vorschriften) kann zu schweren Schäden am Fahrzeug und/oder der Anhängervorrichtung führen.

Es dürfen keine Änderungen oder Umbauten an der Anhängervorrichtung vorgenommen werden ! Sie führen zum Erlöschen der Betriebserlaubnis.

Die Anhängervorrichtung dient zum Ziehen von Anhängern, welche mit Zugkugelnkupplungen ausgerüstet sind und zum Betrieb von Lastenträgern welche für die Montage auf der Kupplungskugel zugelassen sind, artfremde Benutzung ist verboten.

ACPS Automotive kann nicht für Fehler zur Verantwortung gezogen werden, die durch falschen oder nicht bestimmungsgemäßen Gebrauch (unter anderem Überlastung) verursacht wurden, entweder durch den Nutzer oder eine Person, für die der Nutzer verantwortlich ist.

Formel für D-Wert Ermittlung:

$$\frac{\text{Max. Anhängelast (kg)} \times \text{Zul. Kfz.-Gesamtgewicht(kg)}}{\text{Max. Anhängelast (kg)} + \text{Zul. Kfz.-Gesamtgewicht(kg)}} \times \frac{9,81}{1000} = D \text{ (kN)}$$

Die vom Fahrzeughersteller serienmäßig genehmigten Befestigungspunkte sind eingehalten.

Nationale Richtlinien über die Anbauabnahmen sind zu beachten.

Diese Montage- und Betriebsanleitung ist den Kfz.-Papieren beizufügen.

Bei der Auslieferung wird jedes unserer Produkte mit einem Gewichtskontrollsystem überprüft. Im Falle fehlender Teile können wir der Bitte nach Nachlieferung nur entsprechen, wenn auch der Aufkleber, der die Gewichtskontrolle bestätigt, mit eingesandt wird.

Nach ca. 1000 km sind die Bolzenverbindungen, wie angegeben, nachzuziehen.

- GB** Always refer to the instructions of the vehicle manufacturer relating to the maximum Permissible towing weight and the maximum vertical ball loading when using the towbar. Ask your vehicle manufacturer / local dealer about maximum towing weights that apply to your vehicle and do not exceed values permitted for the towbar.

Overloading of the towbar (i.e. non-observance of instructions) may lead to severe damage to either the vehicle and/or the towbar itself.

In extreme cases overloading the towbar could result in the premature decoupling of the equipment being towed, whether that be a trailer, box, caravan or bicycle carrier. As a result this could also cause severe or fatal injuries to persons either within the towing vehicle and/or innocent bystanders in the area at that time.

ACPS Automotive may not be held responsible for any defect of the product caused by improper use or use other than the intended use (including overloading) by the user or any person for whom the user is responsible (Article 185(2) of N.B.W.).

Formula for D-Value:

$$\frac{\text{Max. trailerweight (kg)} \times \text{Max. permissible weight towing vehicle (kg)}}{\text{Max. trailerweight (kg)} + \text{Max. permissible weight towing vehicle (kg)}} \times \frac{9,81}{1000} = D \text{ (kN)}$$

The fixing points specified as standard must be observed.
National guidelines concerning official approval of accessories must be observed.

These installation and operating instructions must be enclosed with the vehicle papers.

All our products are controlled upon dispatch with a weight control system.
In the case of missing parts we can only accept a request of replacement with the weight control sticker.

After about 1000 km use, re-tighten the bolts and nuts to the specified torque.

- F** Pour l'utilisation de l'attelage les instructions du constructeur du véhicule concernant le poids tracté maximum et la charge verticale maximale de la boule de l'attelage doivent être observées obligatoirement. Demander au vendeur / distributeur local du véhicule quel est le poids maximal tractable par votre véhicule et il est également interdit d'excéder les valeurs admissibles par l'attelage.

La surcharge de l'attelage (c'est-à-dire l'inobservation des règles) peut endommager sérieusement le véhicule et/ou l'attelage.

La conséquence d'une telle surcharge pourrait être la libération inattendue de l'équipement tracté, donc de la remorque ou du support de bicyclette. Une telle libération inattendue peut causer des blessures graves ou des blessures mortelles aux personnes se trouvant dans le véhicule tracteur et/ou aux passants innocents se trouvant sur les lieux.

ACPS Automotive ne saurait être retenu responsable de dommages causés par un usage incorrect ou par un usage différent de celui prévu (par exemple la surcharge), que ce soit par l'utilisateur lui-même ou par tout autre personne dont l'utilisateur est responsable (Point 2 de l'Article 185 de N.B.W.).

Formule pour le calcul de la valeur D:

$$\frac{\text{Poids max. de remorque (kg)} \times \text{Max. poids permissible du véhicule tracteur (kg)}}{\text{Poids max. de remorque (kg)} + \text{Max. poids permissible du véhicule tracteur (kg)}} \times \frac{9,81}{1000} = D \text{ (kN)}$$

Les points de fixations définis comme homologués doivent être observés.

Les recommandations nationales concernant l'approbation officielle des accessoires doivent être prises en considération.

Ces instructions de montage et d'opération doivent être jointes aux documents du véhicule.

Lors de la livraison, nous contrôlons tous nos produits par pesage de l'attelage.
Dans le cas de pièce manquante, nous ne pouvons accepter une demande de supplément qu'avec l'étiquette certifiant le contrôle du poids.

Après 1000 km de traction, resserrer toute la boulonnerie aux couples prescrits.

- N** Ved anvendelse av tilhengerfestet skal det tas hensyn til kjøretøyfabrikantens forskrifter vedrørende maksimal tauvekt og maksimalt vertikalt kulevekt. Spør fabrikanten / merkeforhandleren om den maksimale tauvekten. Det er forbudt å overskride forskriftene vedrørende tilhengerfestet.

Overbelastning av tilhengervekt (eller forsømming av forskriftene) kan føre til alvorlige skader av kjøretøyet og/eller tilhengerfestet.

I ekstreme tilfeller kan overbelastning resultere i at det tauete anlegget, altså trailer, campinvogn eller sykkeltrailer løsriver fra kjøretøyet. Og dette kan føre til alvorlige eller dødlige skader til personer sittende i den tauende bilen og/eller andre uskyldige personer som oppholder seg i nærheten.

ACPS Automotive kan ikke holdes ansvarlig for eventuelle produkfeil som framstår ifølge uriktig bruk (blant annet overbelastning) av brukeren eller en annen person som brukeren er ansvarlig for (artikkel 185 (2) i N.B.W.).

Formel for D-verdien:

$$\frac{\text{Maks tilhengervekt (kg)} \times \text{Maks. tillatt vekt for slepebilen (kg)}}{\text{Maks tilhengervekt (kg)} + \text{Maks. tillatt vekt for slepebilen (kg)}} \times \frac{9,81}{1000} = D \text{ (kN)}$$

Det skal tas hensyn til festepunktene angitt som standard.

Det skal tas hensyn til nasjonale retningslinjer som gjelder offisiell godkjenning av tilbehør.

Disse monterings- og driftsveiledninger skal vedlegges kjøretøyets dokumentasjon.

Ved transporten er alle våre produkter kontrollert ved hjelp av vektkontroll-systemet. I tilfelle manglende bestanddeler er erstatningen bare mulig ved framvisning av etiketten som attesterer vektkontrollen.

Det er nødvendig å etterstramme alle bolter etter ca. 1000 km (i henhold til de oppgitte tiltrekningsmomentene).

- S** Kontrollera alltid anvisningarna av fordonets tillverkare beträffande om den maximala tillåtna vikt av släpvagnen, samt maximala tillåtliga vertikala vikt på kulan vid användning av dragkroken. Fråga fordonets tillverkaren / den lokala återförsäljare om dom maximala dragvikterna som gäller för ditt fordon, och inte överstiga dom här värden, som är tillåtna för dragkroken.

Överbelastningen av dragkroken (dvs. att man inte följer tillverkarens instruktioner) kan leda till allvarliga skador av fordonet och/eller dragkroken.

I extrema fall, kan överbelastningen av dragkroken leda till att utrustningen som bogseras, oavsett om det är en släpvagn, en låda, en husvagn eller en cykelhållare lossnar.

Som ett resultat kan detta också orsaka allvarliga eller dödliga skador på personer.

ACPS Automotive kan inte hållas ansvarig för eventuella fel på produkten, som orsakats av felaktig användning, eller annan användning än den avsedda användningen (inklusive överlastning) av användaren, eller någon person för vilken användaren är ansvarig (artikel 185 (2) av N.B.W)).

Formeln för D-värdens beräkningen:

$$\frac{\text{Max. vikt av släpvagnen (kg)} \times \text{Totalvikt av fordonet (kg)}}{\text{Max. vikt av släpvagnen (kg)} + \text{Totalvikt av fordonet (kg)}} \times \frac{9,81}{1000} = D \text{ (kN)}$$

Dom monteringspunktterna, som är föreskrivna som standard, måste bibehållas.

Dom nationala riktlinjerna, angående officiell tillåtelse av tillbehör, måste bibehållas.

Dessa monterings- och användningsinstruktioner måste bifogas i fordonens dokumenten.

Innan leverans kontrollerar vi alla våra produkter med hjälp av ett viktkontrollsystem. I fall av frånvarande beståndsdelarna, kan vi endast acceptera önsknings om ersättning, om du framvisar etiketten, som intygar viktkontrollen.

Det är nödvändigt att dra åt bultarna igen efter ungefär 1000 km körning (enligt angivna momentangivelser).

E En caso de utilizar gancho de remolque, hay que observar obligatoriamente las prescripciones del fabricante del vehículo referentes al peso máximo permitido de remolque y la carga máxima vertical de la bola. Pregunte al comerciante de la marca/comerciante local de que cuánto es el peso remolcable máximo de su auto y no traspase los valores permitidos en las prescripciones referentes al gancho de remolque.

La sobrecarga del gancho de remolque (o sea la violación de las prescripciones) puede conllevar a un daño grave del vehículo y/o del gancho de remolque.

Este tipo de sobrecarga en casos extremos puede traer como resultado el desprendimiento del dispositivo remolcado, o sea del carro de remolque, de la caravana, o del portabicicletas. Y esto puede ocasionar lesiones graves o mortales a las personas que están en el vehículo remolcador y/o a las personas inocentes que están en el área.

ACPS Automotive no asume responsabilidad de ningún tipo por error eventual del producto causado por uso incorrecto o por no usarlo a lo que fue destinado (incluido la sobrecarga), tanto por parte del usuario como de cualquiera persona bajo su responsabilidad (párrafo 2 del artículo 185 del N.B.W.).

Fórmula para el cálculo del valor D:

$$\frac{\text{Peso máximo del coche del remolque (Kg)} \times \text{Peso máximo permitido del vehículo remolcador (Kg)} \times 9,81}{\text{Peso máximo del coche del remolque (Kg)} + \text{Peso máximo permitido del vehículo remolcador (Kg)}} \times \frac{1}{1000} = D \text{ (kN)}$$

Hay que tener en cuenta las prescripciones de los puntos de fijación estandarizado determinado.

Hay que tener en cuenta las directivas nacionales referentes a la autorización oficial de los accesorios.

A las instrucciones de instalación y de funcionamiento hay que adjuntarlo a los papeles del vehículo.

En el transporte controlamos todos nuestros productos en un sistema de control de peso.

En el caso de accesorios faltantes el pedido referente a su reemplazo sólo lo podemos aceptar conjunto con la presentación de la etiqueta adhesiva certificante del control de peso.

Cada 1000 km de uso es necesario comprobar las conexiones del perno (según los pares de apriete dados).

DK Producentens forskrifter om maksimal tilladt trækvægt og maksimal vertikal belastning skal overholdes. Spørg bilproducenten/den lokale forhandler om den maksimale trækvægt, der gælder for Deres køretøj. De tilladte værdier for anhængertrækket må ikke overskrides.”

Overbelastning af trækkrogen (dvs. ikke-overholdelse af instruktionerne) kan føre til alvorlige skader på enten køretøjet og/eller selve trækkrogen.

I ekstreme tilfælde kan overbelastning af trækkrogen medføre for tidlig afkobling af det bugserede udstyr, f.eks. trailer, kasse, campingvogn eller cykelholder. Dette kan også forårsage alvorlige eller dødelige kvæstelser for personer, der opholder sig enten i det bugserende køretøj og/eller uskyldige tilskuere i området på det pågældende tidspunkt.

ACPS Automotive kan ikke holdes ansvarlig for eventuelle fejl i produktet, der opstår som følge af forkert eller anden uhensigtsmæssig brug (inkl. overbelastning) af brugeren eller enhver person, som brugeren er ansvarlig for (artikel 185 (2) i NBW)

Formel for beregning af D-værdien:

$$\frac{\text{Max. anhængervægt (kg)} \times \text{max. tilladte vægt af trækkøretøjet (kg)} \times 9,81}{\text{Max. anhængervægt (kg)} + \text{max. tilladte vægt af trækkøretøjet (kg)}} \times \frac{1}{1000} = D \text{ (kN)}$$

De som standard angivne fastgørelsespunkter skal overholdes.

De officielle nationale retningslinier vedr. tilladelser skal overholdes.

Disse monterings- og driftsinstruktioner skal vedlægges køretøjets officielle dokumenter.

Ved afsendelse kontrollerer vi alle vores produkter med vægtkontrolsystem. Rekvirering af manglende reservedele kan kun accepteres ved fremvisning af kontrolsedlen fra vægtkontrolsystemet.

Det er nødvendigt at efterspænde møtrikkerne efter ca. 1000 km.

[allemand]

MONTAGEANLEITUNG ANHÄNGERZUGVORRICHTUNG 023691

AUSSPARUNG IM STOSSFÄNGER ANBRINGEN

- Zur Montage der Kugel ist es notwendig, im Stoßfänger eine Aussparung anzubringen. Der Stoßfänger muß hierzu nicht abgebaut werden.

- Die Aussparung ist vor der Montage der Zugvorrichtung anzubringen.

- Der getrennt mitgelieferten Kabelbaum der Zugvorrichtung muß ebenfalls vor der Montage der Zugvorrichtung befestigt werden.

Befestigen der Schablone für die Aussparung

- Stoßfänger vor dem Anbringen der Schablone reinigen.

- Zeichnen Sie im Abstand von 348 mm von Punkt (K) ein 'J' auf den mittleren Teil des Stoßfängers.

- Stellen Sie sicher, daß die Unterseite der Schablone parallel zum unteren Rand des Stoßfängers liegt.

- Stellen Sie sicher, daß das 'J' auf der Schablone mit dem unteren Rand des Stoßfängers übereinstimmt. Kleben Sie nun die Schablone fest.

- Sägen Sie nun sorgfältig die Aussparung aus, indem Sie den auf der Schablone vorgezeichneten Punkten folgen.

MONTAGE DER ZUGVORRICHTUNG:

ACHTUNG: Die Kugel der Zugvorrichtung deckt die Nebelschlußleuchte ab. Kugel abnehmen, wenn Fahrzeug ohne Anhänger betrieben wird.

- Bauen Sie das Reserverad aus.

- Die Gummiringe, auf denen der hinterste Auspuffdämpfer aufliegt, mit Schmiermittel einreiben. So lassen sie sich leichter abnehmen.

- Befestigungselemente und das Hitzeschild des Auspuffdämpfers entfernen (je nach Fahrzeugtyp).

- Muttern der Stoßfängerhalterung abdrehen. Die Halterungen anschließend nach unten klappen.

- Schwarze Käfigmuttern (8) und gelbe Käfigmuttern (9) in den Längsträger (Auspuffdämpferseite) einsetzen.

- Schwarze Käfigmuttern (8) und gelbe Käfigmuttern (9) in den Längsträger (rechte Seite) einsetzen.

- Zugvorrichtung (1) mit Hilfe der Unterlegscheiben 10x27x2,8 (10) und Schrauben HM10x30 (11) am Längsträger des Fahrzeugs (Auspuffdämpferseite) befestigen.

- Schrauben HM10x30 (11) leicht anziehen, so daß die Zugvorrichtung (1) auf dem Längsträger des Fahrzeugs ruht.

- Befestigen Sie zum vorübergehenden Fixieren der Zugvorrichtung auf dem rechten Längsträger des Fahrzeugs eine Schraube HM10x30 (11).

- Bestimmen Sie mit Hilfe der Distanzplatten von 1 mm (6) und eventuell 2 mm (7) das Spiel zwischen dem rechten Längsträger des Fahrzeugs und der Zugvorrichtung.

- Ziehen Sie die Schraube HM10x30 wieder heraus und plazieren Sie die Distanzplatten von 1 mm (6) oder 2 mm (7). Befestigen Sie die Zugvorrichtung (1) anschließend mit Hilfe der Unterlegscheiben 10x27x2,8 (10) und Schrauben HM10x30 (11) am rechten Längsträger.

- Ziehen Sie die Schrauben HM10x30 (11) am linken und rechten Längsträger des Fahrzeugs mit dem vorgeschriebenen Drehmoment an.

- Befestigen Sie den/die Stoßfängerhalterung(en).

- Befestigen Sie den Stoßfängerhalter mit Hilfe der Unterlegscheiben 6x18x1,4 (13), Schrauben HM6x20 (14) und Unterlegscheiben 30x1,6 (16) an der Zugvorrichtung (1).

- Befestigen Sie die Steckdosenhalterung (5) mit Hilfe der Muttern HM6 (12), Unterlegscheiben 6x18x1,4 (13) und Schrauben HM6x20 (14) an der Zugvorrichtung (1).

- Befestigen Sie das Hitzeschild des Auspuffdämpfers.

- Sollte das Hitzeschild den Auspuffdämpfer berühren, den Rand des Hitzeschildes vorsichtig umbiegen, so daß ein Spiel von 2 mm entsteht.

- Setzen Sie die Gummiringe des hintersten Auspuffdämpfers wieder ein.

- Befestigen Sie die Kugel (2) mit Hilfe der Unterlegscheiben W16 (19), Unterlegscheiben 30x17x2,5 (20) und Schrauben HM16x45 (21) am Querträger der Zugvorrichtung (1)

- Alle Schrauben mit dem nachstehenden Drehmoment anziehen.

Schrauben HM6	:	1 daNm
Schrauben HM10	:	5 daNm
Schrauben HM16	:	20 daNm

KONTROLLE DER BEFESTIGUNGSELEMENTE

WICHTIG: Kontrollieren Sie nach den ersten 1000 Betriebskilometern die Schrauben auf festen Sitz.

[suedois]

MONTERINGSANVISNINGAR DRAGKROK 023691

ÖPPNING I KOFÄNGAREN

- För att kunna montera kulan måste en öppning skäras i kofångaren. Detta kan ske utan att demontera kofångaren.

- Öppningen måste skäras innan dragkroken monteras.

- Även dragkrokens kabelknippe, som levereras separat, måste anbringas innan dragkroken monteras.

Placering av schablonen för att skära ut öppningen (B)

- Rengör först kofångaren innan den självhäftande schablonen placeras.

- Skriv ett 'J' på kofångarens mellersta del, på 348 mm avstånd från punkten (K).

- Se till att schablonens undre kant är parallell med kofångarens undre kant.

- Se till att schablonens 'J' faller samman med kofångarens undre kant. Klistra sedan fast schablonen.

- Skär öppningen noggrant genom att följa punkterna som anges på schablonen.

MONTERING AV DRAGKROKEN:

VIKTIGT: Dragkrokens kula täcker över dimljuset. Avlägsna därför kulan när dragkroken inte används.

- Avlägsna reservhjulet.

- Anbringa litet smörjmedel på gummiringarna som stöder avgasrörets bakersta dämpare. På så sätt kan de lättare avlägsnas.

- Avlägsna fästena och värmeskölden från avgasrörets dämpare (beroende på fordonets konstruktion).

- Avlägsna muttrarna från kofångarstagen och fäll sedan ned dessa stag.

- Placera de svarta burmuttrarna (8) och de gula burmuttrarna (9) i längdbalken (på dämparsidan).

- Placera de svarta burmuttrarna (8) och de gula burmuttrarna (9) i längdbalken (högra sidan).

- Montera dragkroken 1 vid fordonets längdbalk (dämparsidan) med planbrickor 10x27x2,8 (10) och skruvar HM10x30 (11).

- Drag åt skruvarna HM10x30 (11) lätt, så att dragkroken (1) vilar på fordonets längdbalk.

- Placera en skruv HM10x30 (11) för att tillfälligt fästa dragkroken på fordonets högra längdbalk.

- Fastställ med hjälp av fyllnadsplattorna på 1 mm (6) och eventuellt på 2 mm (7) spelrummet mellan fordonets högra längdbalk och dragkroken.

- Avlägsna skruven HM10x30 och placera fyllnadsplattorna på 1 mm (6) eller 2 mm (7). Montera sedan dragkroken (1) vid den högra längdbalken med planbrickorna 10x27x2,8 (10) och skruvarna HM10x30 (11).

- Momentdrag skruvarna HM10x30 (11) på fordonets högra och vänstra längdbalk till de rekommenderade vridmomenten.

- Montera kofångarens monteringsstag.

- Montera kofångarens monteringsstag vid dragkroken (1) med planbrickor 6x18x1,4 (13), skruvar HM6x20 (14) och planbrickor 30x1,6 (16).

- Montera kontaktdosans stag (5) vid dragkroken (1) med muttrar HM6 (12), planbrickor 6x18x1,4 (13) och skruvar HM6x20 (14).

- Montera dämparens värmesköld.

- Om värmeskölden vidrör avgasrörets dämpare, måste du försiktigt böja värmesköldens kant så att det uppstår ett spelrum på 2 mm.

- Sätt tillbaka stödringarna av gummi för avgasrörets bakersta dämpare.

- Montera kulan (2) på dragkrokens (1) tvärbalk med planbrickor W16 (19), planbrickor 30x17x2,5 (20) och skruvar HM16x45 (21).

- Momentdrag alla skruvar till nedanstående vridmoment.

Skruvar HM6 :	1 daNm
Skruvar HM10:	5 daNm
Skruvar HM16:	20 daNm

KONTROLL ÅTDRAGNINGSMOMENT

VIKTIGT: Kontrollera efter de första 1000 km körning att skruvarna fortfarande sitter fast ordentligt.

[nordvegen]

MONTERINGSANVISNINGER FOR SLEPEKROK 023691

ÅPNING I STØTFANGEREN

- For at det skal være mulig å montere kulen, må du skjære en åpning i støtfangeren. Dette kan gjøres uten å ta av støtfangeren.

- Du må skjære åpningen før du fester slepekroken.

- Kabelknippet til slepekroken, som leveres separat, må også settes på plass før du monterer slepekroken.

Plassere malen før å skjære ut åpningen (B)

- Rengjør støtfangeren før du legger den selvklebende malen på plass.

- Skriv en 'J' på den midterste delen til støtfangeren, med en avstand på 348 mm fra punktet (K).

- Pass på at den nederste kanten til malen ligger parallelt med den nederste kanten til støtfangeren.

- Pass på at malens 'J' faller sammen med den nederste kanten til støtfangeren. Deretter klistrer du fast malen.

- Skjær åpningen forsiktig ut ved å følge punktene som er angitt på malen.

MONTERE SLEPEKROKEN:

VIKTIG: Kulen til slepekroken dekker over tåkelyset. Derfor må du ta av kulen når ikke slepekroken er i bruk.

- Ta av reservehjulet.

- Påfør litt smøremiddel på gummiringene som støtter den bakerste demperen til eksosrøret. Slik blir de lettere å ta av.

- Ta av festene og varmeskjoldet fra demperen til eksosrøret (avhengig av konstruksjonen til kjøretøyet).

- Ta mutrene av støtfangerstaket og fell så ned disse stagenes.

- Sett de svarte mutrene (8) og de gule mutrene (9) i lengdebjelken (på dempersiden).

- Sett de svarte mutrene (8) og de gule mutrene (9) i lengdebjelken (på høyre side).

- Fest slepekroken 1 ved lengdebjelken til kjøretøyet (dempersiden) med planskiver 10x27x2,8 (10) og skruer HM10x30 (11).

- Stram skruene HM10x30 (11) litt, slik at slepekroken (1) hviler på lengdebjelken til kjøretøyet.

- Plasser en skrue HM10x30 (11) slik at slepekroken festes midlertidig på den høyre lengdebjelken til kjøretøyet.

- Fastslå tomrommet mellom den høyre lengdebjelken og slepekroken ved hjelp av fyllplatene på 1 mm (6) og eventuelt på 2 mm (7).

- Ta av skruen HM10x30 og sett fyllplatene på 1 mm (6) eller 2 mm (7) på plass. Fest så slepekroken (1) ved den høyre lengdebjelken med planskivene 10x27x2,8 (10) og skruene HM10x30 (11).

- Momentstram skruene HM10x30 (11) på den høyre og venstre lengdebjelken til kjøretøyet til de anbefalte dreiemomentene.

- Sett på monteringsstaket til støtfangeren.

- Sett på monteringsstaket til støtfangeren ved slepekroken (1) med planskiver 6x18x1,4 (13), skruer HM6x20 (14) og planskiver 30x1,6 (16).

- Fest staket til kontaktboksen (5) ved slepekroken (1) med mutre HM6 (12), planskiver 6x18x1,4 (13) og skruer HM6x20 (14).

- Sett på varmeskjoldet til demperen.

- Hvis varmeskjoldet berører demperen til eksosrøret, må du forsiktig bøye kanten til varmeskjoldet slik at det blir et tomrom på 2 mm.

- Sett tilbake støttingene av gummi for den bakerste demperen til eksosrøret.

- Fest kulen (2) på tverrbjelken til slepekroken (1) med planskiver W16 (19), planskiver 30x17x2,5 (20) og skruer HM16x45 (21).

- Momentstram alle skruer til nedenstående dreiemoment.

Skruer HM6 :	1 daNm
Skruer HM10:	5 daNm
Skruer HM16:	20 daNm

KONTROLLER DREIEMOMENT

VIKTIG: Kontroller om skruene fremdeles er riktig strammet etter de første 1000 km.

[danois]

MONTERINGSVEJLEDNING TRÆKKROG 023691

UDSKÆRING I KOFANGEREN

- Der skal laves en udskæring i kofangeren, for at kuglen kan anbringes. Det er ikke nødvendigt at afmontere kofangeren for dette.

- Udskæringen skal laves, før trækkrogen monteres.

- Kablerne til trækkrogen, der leveres separat, skal ligeledes anbringes, før trækkrogen monteres.

Sådan anbringes skabelonen til udskæringen (B)

- Rengør først kofangeren, før den selvklæbende skabelon anbringes.

- Tegn et "J" på midten af kofangeren 348 mm fra punkt (K).

- Sørg for, at skabelonens nederste kant flugter med kofangerens nederste kant.

- Sørg for, at "J" på skabelonen flugter med kofangerens nederste kant. Klæb derefter skabelonen fast.

- Lav udskæringen omhyggeligt ved at følge stregerne på skabelonen.

MONTERING AF TRÆKKROGEN:

VIGTIGT: Kuglen til trækkrogen dækker for tågelyset. Fjern derfor kuglen, hvis trækkrogen ikke bruges.

- Fjern reservehjulet.

- Anbring lidt smøremiddel på gummiringene, som støtter den bagerste lydpotte. Dette gør dem lettere at fjerne.

- Fjern beslagene og varmeskjoldet til lydpotten (afhængig af køretøjets konstruktion).

- Fjern møtrikkerne til kofangerstøtterne og vip derefter disse støtter nedad.

- Anbring de sorte rundhovedmøtrikker (8) og de gule rundhovedmøtrikker (9) i vangen (i samme side som lydpotten).

- Anbring de sorte rundhovedmøtrikker (8) og de gule rundhovedmøtrikker (9) i vangen (i højre side).

- Montér trækkrogen (1) på køretøjets vange (i samme side som lydpotten) med flade skiver 10x27x2,8 (10) og bolte HM10x30 (11).

- Spænd boltene HM10x30 (11) forsigtigt fast, så trækkrogen (1) hviler på køretøjets vange.

- Anbring en bolt HM10x30 (11) for midlertidigt at holde trækkrogen fast på køretøjets højre vange.

- Bestem mellemrummet mellem køretøjets højre vange og trækkrogen vha. fyldstykkerne på 1 mm (6) og eventuelt dem på 2 mm (7).

- Fjern boltene HM10x30 igen og anbring fyldstykkerne på 1 mm (6) eller 2 mm (7). Montér derefter trækkrogen (1) på køretøjets højre vange med flade skiver 10x27x2,8 (10) og bolte HM10x30 (11).

- Spænd boltene HM10x30 (11) på køretøjets højre og venstre vange jf. de anbefalede spændingsmomenter.

- Montér kofangerstøtten/erne.

- Montér kofangerstøtten på trækkrogen (1) med flade skiver 6x18x1,4 (13), bolte HM6x20 (14) og flade skiver 30x1,6 (16).

- Montér stikdåsestøtten (5) på trækkrogen (1) med møtrikker HM6 (12), flade skiver 6x18x1,4 (13) og bolte HM6x20 (14).

- Montér varmeskjoldet til lydpotten.

- Hvis varmeskjoldet berører lydpotten, skal kanten af varmeskjoldet forsigtigt bøjes, så der kommer et mellemrum på 2 mm.

- Sæt gummiringene til den bagerste lydpotte på plads.

- Montér kuglen (2) på tværvangen på trækkrogen (1) med flade skiver W16 (19), flade skiver 30x17x2,5 (20) og bolte HM16x45 (21).

- Spænd alle boltene fast jf. nedenstående spændingsmomenter.

Bolte HM6	:	1 daNm
Bolte HM10	:	5 daNm
Bolte HM16	:	20 daNm

KONTROL AF SPÆNDINGSMOMENTERNE

VIGTIGT: Kontrollér efter de første 1000 km om boltene stadig sidder solidt fast.

[español]

INSTRUCCIONES DE MONTAJE GANCHO DE TIRO 023691

VACIADO EN EL PARACHOQUES

- Debe efectuarse un vaciado en el parachoques para poder colocar la bola. Para ello, no hace falta desmontar el parachoques.
- Debe efectuarse el vaciado antes de montar el gancho de tiro.
- El manido de cables del gancho, que se entrega por separado, también tiene que ser instalado antes de montar el gancho.

Colocación de la plantilla para efectuar el vaciado (B)

- Limpiar el parachoques antes de colocar la plantilla autoadhesiva.
- Trazar una 'J' en la parte central del parachoques a 348 mm de distancia del punto (K).
- Procurar que la parte inferior de la plantilla sea paralela al borde inferior del parachoques.
- Procurar que la 'J' de la plantilla coincida con el borde inferior del parachoques. Pegar después la plantilla.
- Efectuar con cuidado el vaciado siguiendo los puntos indicados en la plantilla.

MONTAJE DEL GANCHO DE TIRO:

IMPORTANTE: La bola del gancho cubre el faro antiniebla. Por eso, retirar la bola cuando no utiliza el gancho.

- Retirar la rueda de repuesto.
- Colocar un poco de lubricante en los anillos de goma en los que descansa el silencioso trasero del tubo de escape. De este modo será más fácil retirarlos.
- Retirar las fijaciones y la pantalla térmica del silencioso del tubo de escape (según la construcción del vehículo).
- Retirar las tuercas de los soportes del parachoques y a continuación plegar estos últimos hacia abajo.
- Colocar las tuercas cautivas negras (8) y las tuercas cautivas amarillas (9) en el larguero (lado del silencioso del tubo de escape).
- Colocar las tuercas cautivas negras (8) y las tuercas cautivas amarillas (9) en el larguero (lado derecho).
- Fijar el gancho 1 en el larguero del vehículo (lado del silencioso del tubo de escape) por medio de aros planos 10x27x2,8 (10) y pernos HM10x30 (11).
- Enroscar con poca fuerza los pernos HM10x30 (11), de modo que el gancho (1) descansa sobre el larguero del vehículo.

- Colocar un perno HM10x30 (11) para fijar el gancho provisionalmente en el larguero derecho del vehículo.
- Fijar con la ayuda de las chapas de relleno de 1 mm (6) y eventualmente las de 2 mm (7) el movimiento libre entre el larguero derecho del vehículo y el gancho.
- Volver a retirar el perno HM10x30 y colocar las chapas de relleno de 1 mm (6) o de 2 mm (7). Fijar el gancho (1) después en el larguero derecho por medio de los aros planos 10x27x2,8 (10) y los pernos HM10x30 (11).
- Enroscar los pernos HM10x30 (11) en el larguero izquierdo y en el derecho del vehículo según los pares de apriete recomendados.
- Fijar el/los soporte(s) de fijación del parachoques.
- Fijar el soporte de fijación del parachoques en el gancho (1) por medio de aros planos 6x18x1,4 (13), pernos HM6x20 (14) y aros planos 30x1,6 (16).
- Fijar el soporte del enchufe (5) en el gancho (1) por medio de tuercas HM6 (12), aros planos 6x18x1,4 (13) y pernos HM6x20 (14).
- Fijar la pantalla térmica del silencioso del tubo de escape.
- Si la pantalla térmica toca el silencioso del tubo de escape, debe torcer con cuidado el borde de la pantalla térmica, de modo que se forme un movimiento libre de 2 mm.
- Volver a colocar los anillos de soporte de goma del silencioso trasero del tubo de escape.
- Fijar la bola (2) en la traviesa del gancho (1) por medio de aros planos W16 (19), aros planos 30x17x2,5 (20) y pernos HM16x45 (21).
- Enroscar todos los pernos según los siguientes pares de apriete.

Pernos HM6 :	1 daNm
Pernos HM10:	5 daNm
Pernos HM16:	20 daNm

CONTROL DE LOS PARES DE APRIETE

IMPORTANTE: Comprobar el ajuste de los pernos después de los primeros 1000 km de uso.

[anglais]

TOWING HOOK MOUNTING INSTRUCTIONS 023691

RECESS IN THE BUMPER

- To attach the ball, a recess needs to be made in the bumper. This does not require the bumper to be removed.
- The recess has to be made before mounting the towing hook.
- The cable bundle for the towing hook, which is delivered separately, must also be installed before the towing hook is mounted.

Positioning the template for making the recess (B)

- Clean the bumper before putting the self-adhesive template in position.
- Draw a 'J' on the middle section of the bumper, 348 mm from point (K).
- Ensure the bottom face of the template is parallel to the bottom edge of the bumper.
- Ensure that the 'J' of the template meets the bottom edge of the bumper. Then stick the template in place.
- Carefully make the recess, following the dotted outline drawn on the template.

MOUNTING THE TOWING HOOK

IMPORTANT The towing-hook ball covers the mist lamp. This means the ball must be removed if the towing hook is not in use.

- Remove the spare wheel.
- Apply some lubricant to the rubber rings supporting the exhaust silencer. This will make them easier to remove.
- Remove the mountings and heat shield of the exhaust silencer (depending on the construction of the vehicle).
- Remove the nuts securing the bumper supports, and then fold the supports down.
- Insert the black cage nuts (8) and the yellow cage nuts (9) in the longitudinal beam (exhaust silencer side).
- Insert the black cage nuts (8) and the yellow cage nuts (9) in the longitudinal beam (right-hand side).
- Attach the towing hook (1) to the longitudinal beam of the vehicle (exhaust silencer side) with flat washers 10x27x2.8 (10) and bolts HM10x30 (11).
- Tighten bolts HM10x30 (11) just enough for the towing hook (1) to rest on the longitudinal beam of the vehicle.

- Use a bolt HM10x30 (11) to temporarily attach the towing hook to the right-hand longitudinal beam of the vehicle.

- Using the 1-mm shims (6), or the 2-mm ones (7), determine the amount of play between the right-hand longitudinal beam of the vehicle and the towing hook.

- Remove the bolt HM10x30 and put the 1-mm shims (6), or the 2-mm ones (7), in place. Then attach the towing hook (1) to the right-hand longitudinal beam with flat washers 10x27x2.8 (10) and bolts HM10x30 (11).

- Tighten bolts HM10x30 (11) on the left- and right-hand longitudinal beams of the vehicle according to the recommended tightening moments.

- Attach the bumper fixing bracket(s).

- Attach the bumper fixing bracket to the towing hook (1) with flat washers 6x18x1.4 (13), bolts HM6x20 (14) and flat washers 30x1.6 (16).

- Attach electrical socket plate (5) to the towing hook (1) with nuts HM6 (12), flat washers 6x18x1.4 (13) and bolts HM6x20 (14).

- Re-attach the heat shield of the exhaust silencer.

- If the heat shield touches the exhaust silencer, carefully bend the edge of the heat shield so that play of 2 mm is created.

- Replace the rubber supporting rings of the rear exhaust silencer.

- Attach the ball (2) to the right-hand cross beam of the towing hook (1) with flat washers W16 (19), flat washers 30x17x2.5 (20) and bolts HM16x45 (21).

- Tighten all bolts according to the following tightening moments:

Bolts HM6	:	1 daNm
Bolts HM10	:	5 daNm
Bolts HM16	:	20 daNm

CHECKING THE TIGHTENING MOMENTS

IMPORTANT: After the first 1000 km of towing, check that the bolts are still tight.

[néerlandais]

MONTAGEHANDLEIDING TREKHAAK 023691

UITSPARING IN DE BUMPER

- Om de kogel te kunnen plaatsen, dient er een uitsparing in de bumper te worden gemaakt. De bumper hoeft hiervoor niet te worden gedemonteerd.

- De uitsparing moet gemaakt worden voordat de trekhaak wordt gemonteerd.

- De kabelbundel van de trekhaak, die afzonderlijk wordt geleverd, moet eveneens worden aangebracht voordat de trekhaak wordt gemonteerd.

Plaatsen van de sjabloon om de uitsparing te maken (B)

- Maak eerst de bumper schoon alvorens de zelfklevende sjabloon te plaatsen.

- Teken een 'J' op het middelste gedeelte van de bumper op een afstand van 348 mm van punt (K).

- Zorg ervoor dat de onderkant van de sjabloon evenwijdig is met de onderrand van de bumper.

- Zorg ervoor dat de 'J' van de sjabloon samenvalt met de onderrand van de bumper. Plak daarna de sjabloon vast.

- Maak zorgvuldig de uitsparing en volg daarbij de stippen die op de sjabloon staan aangegeven.

MONTAGE VAN DE TREKHAAK:

BELANGRIJK: De kogel van de trekhaak dekt het mistlicht af. Verwijder de kogel daarom als u de trekhaak niet gebruikt.

-Verwijder het reservewiel.

- Breng wat smeermiddel aan op de rubberringen waar de achterste uitlaatdemper op steunt. Hierdoor kunnen ze gemakkelijker verwijderd worden.

- Verwijder de bevestigingen en het hitteschild van de uitlaatdemper (afhankelijk van de constructie van het voertuig).

- Verwijder de moeren van de bumpersteunen en klap deze steunen vervolgens naar beneden.

- Plaats de zwarte kooimoeren (8) en de gele kooimoeren (9) in de langsligger (zijde uitlaatdemper).

- Plaats de zwarte kooimoeren (8) en de gele kooimoeren (9) in de langsligger (rechterzijde).

- Bevestig trekhaak (1) aan de langsligger van het voertuig (zijde uitlaatdemper) met platte ringen 10x27x2,8 (10) en bouten HM10x30 (11).

- Draai de bouten HM10x30 (11) lichtjes vast zodat de trekhaak (1) op de langsligger van het voertuig rust.

- Plaats een bout HM10x30 (11) om de trekhaak tijdelijk vast te zetten op de rechterlangsligger van het voertuig.

- Bepaal met behulp van de vulplaatjes van 1 mm (6) en eventueel van 2 mm (7) de speling tussen de rechterlangsligger van het voertuig en de trekhaak.

- Haal de bout HM10x30 weer weg en plaats de vulplaatjes van 1 mm (6) of 2 mm (7). Bevestig de trekhaak (1) vervolgens aan de rechterlangsligger met de platte ringen 10x27x2,8 (10) en de bouten HM10x30 (11).

- Draai de bouten HM10x30 (11) op de linker- en rechterlangsligger van het voertuig vast volgens de aanbevolen aanhaalmomenten.

- Bevestig de bumperbevestigingssteun(en).

- Bevestig de bumperbevestigingssteun aan de trekhaak (1) met platte ringen 6x18x1,4 (13), bouten HM6x20 (14) en platte ringen 30x1,6 (16).

- Bevestig de stekkerdoossteun (5) aan de trekhaak (1) met moeren HM6 (12), platte ringen 6x18x1,4 (13) en bouten HM6x20 (14).

- Bevestig het hitteschild van de uitlaatdemper.

- Indien het hitteschild met de uitlaatdemper in contact komt, moet u de rand van het hitteschild voorzichtig buigen zodat er een speling van 2 mm ontstaat.

- Breng de rubberen ondersteuningsringen van de achterste uitlaatdemper weer op hun plaats.

- Bevestig de kogel (2) aan de dwarsligger van de trekhaak (1) met platte ringen W16 (19), platte ringen 30x17x2,5 (20) en bouten HM16x45 (21)

- Draai alle bouten volgens de onderstaande aanhaalmomenten vast.

Bouten HM6 :	1 daNm
Bouten HM10:	5 daNm
Bouten HM16:	20 daNm

CONTROLE VAN DE AANHAALMOMENTEN

BELANGRIJK: Controleer na de eerste 1000 km bedrijf of de bouten nog stevig vastzitten

NOTICE DE MONTAGE DE L'ATTELAGE REF.023691

DECOUPE PARE-CHOC :

Il est inutile de déposer le pare-chocs pour réaliser la découpe nécessaire au passage de la rotule.

La découpe du pare-chocs doit être réalisée avant la pose de l'attelage.

Le faisceau électrique de l'attelage, vendu séparément doit être posé avant le montage de l'attelage.

Mise en place du gabarit de découpe du pare-chocs repère (B) :

Nettoyer le pare-chocs avant le collage du gabarit de découpe pare-chocs auto-adhésif.

Tracer un trait (J) sur la partie centrale du pare-chocs à 348 mm du point (K).

Mettre en affleurement le bas du gabarit de découpe avec le bord inférieur du pare-chocs.

Faire coïncider le trait (J) du gabarit de découpe avec le bord inférieur du pare-chocs puis coller le gabarit.

Effectuer soigneusement la découpe du pare-chocs en suivant les pointillés sur le gabarit.

MONTAGE DE L'ATTELAGE :

NOTA : La rotule de l'attelage devra être démontée après utilisation car elle masque le feu antibrouillard.

Déposer la roue de secours.

Utiliser un lubrifiant pour faciliter la dépose des anneaux caoutchouc supportant le silencieux arrière d'échappement.

Déposer les fixations et l'écran thermique du silencieux d'échappement selon l'équipement du véhicule.

Déposer les écrous des pattes de maintien du pare-chocs puis les rabattre vers le bas.

Engager les écrous-cage noirs repères (8) et jaunes repère (9) dans le longeron (côté échappement).

Engager les écrous-cage noirs repères (8) et jaunes repère (9) dans le longeron (côté droit).

Assembler l'attelage repère (1) sur le longeron côté échappement du véhicule avec les rondelles (10x27x2,8) repère (10) et les vis (H M10x30) repère (11).

Bloquer légèrement les vis (H M10x30) repère (11) pour mettre l'attelage repère (1) en appui sur le longeron du véhicule.

Engager une vis (H M10x30) repère (11) pour maintenir l'attelage en place sur le longeron droit du véhicule.

Déterminer le jeu entre le longeron droit du véhicule et l'attelage avec les cales d'épaisseur 1 mm repère (6) et d'épaisseur 2 mm repère (7) si nécessaire.

Retirer la vis (H M10x30) repère (11), engager les cales d'épaisseur 1 mm repère (6) et d'épaisseur 2 mm repère (7) si nécessaire puis fixer l'attelage (1) au longeron droit du véhicule avec les rondelles (10x27x2,8) repère (10) et les vis (H M10x30) repère (11).

Serrer les vis (H M10x30) repère (11) au couple sur les longerons gauche et droit du véhicule.

Fixer la(les) patte(s) de fixation pare-chocs.

Fixer la patte de fixation du pare-chocs sur l'attelage (1) avec les rondelles (6x18x1,4) repère (13) - vis (H M6x20) repère (14) - rondelles (30x1,6) repère (16).

Fixer le support de prise (5) du faisceau sur l'attelage (1) avec les écrous (H M6) repère (12) - rondelles (6x18x1,4) repère (13) - vis (H M6x20) repère (14).

Fixer l'écran thermique du silencieux d'échappement.

En cas de contact entre l'écran thermique et l'attelage, déformer légèrement le bord de l'écran thermique pour générer un jeu de 2 mm.

Remonter les anneaux caoutchouc supportant le silencieux arrière d'échappement.

Fixer la rotule (2) à la traverse d'attelage (1) avec les rondelles (W16) repère (19) - rondelles (30x17x2,5) repère (20) - vis (H M16x45) repère (21).

Serrer l'ensemble de la visserie au couple de :
- Vis HM 6 : 1 daN.m
- Vis HM 10 : 5 daN.m
- Vis HM 16 : 20 daN.m

CONTROLE DES COUPLÉS DE SERRAGE :

IMPERATIF : Un contrôle de serrage de la boulonnerie doit être effectué après les 1000 premiers kilomètres de remorquage.