





Montagehandleiding Fitting instruction Montageanleitung Description de montage Instrucciones de montaje Montagevejledning Monteringsveiledning Monteringshandleiding Asennusohje Istruzioni di montaggio Návod k montáži	AUDI A6  - Sedan 04/97-01/05 incl. Quattro excl. Allroad Quattro - Avant 04/98-01/05 incl. Quattro excl. Allroad Quattro TYPE: 033181	 EC 94/20 e4 00-2406	 2400 kg	 2055 kg	 85 kg	D waarde value Wert vaaleur 10,86kN	<table border="1"> <tr> <td>NL</td><td>D</td><td>GB</td><td>N</td><td>SF</td><td>I</td> </tr> <tr> <td>F</td><td>E</td><td>DK</td><td>S</td><td>CZ</td><td></td> </tr> </table>	NL	D	GB	N	SF	I	F	E	DK	S	CZ	
	NL	D	GB	N	SF	I													
F	E	DK	S	CZ															
						ACPS Automotive 07-01-2020 Rev.nr.03													

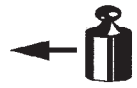

Raadpleeg uw dealer voor de max. massa die uw wagen mag trekken.

Die maximale Anhängelast ihres Fahrzeuges können Sie im Fahrzeugschein oder im Benutzerhandbuch nachlesen.

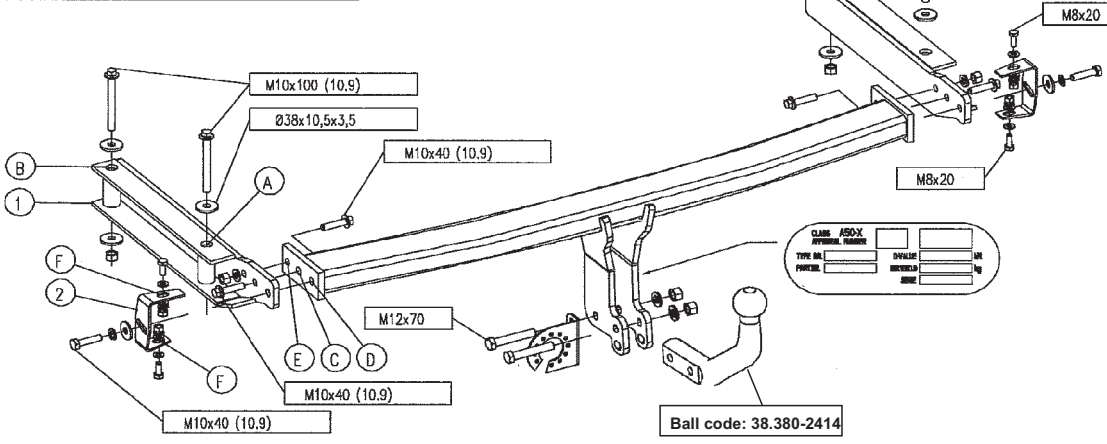
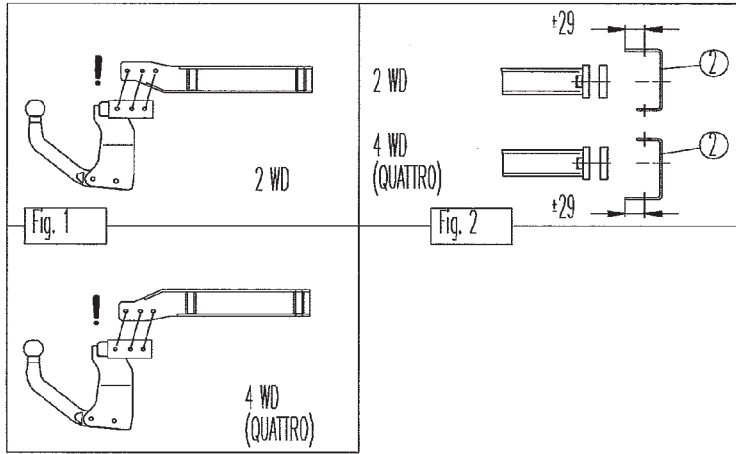
For the max. trailer weight of your car please refer to the owner's manual or your car homologation documents.

Pour connaître le poids maxi remorquable pour votre voiture consulter la notice d'utilisation de votre voiture ou la carte grise.

Consulte a su distribuidor sobre el peso máximo que puede remolcar su vehículo.

Deres forhandler vil kunne oplyse Dem om den højst tilladte vægt efter Deres køretøj.

Ta kontakt med forhandleren angående den maksimale vekt som bilen kan trekke.







Se handboken eller registreringsbevis för max släpvningsvikt för din bil.

Tarkista suurin sallittu vetopaino ajoneuvon ohjekirjasta tai rekisteriotteesta.

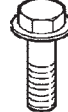
Per conoscere il peso massimo rimorchiabile dalla propria autovettura, fare riferimento al manuale d'istruzione od ai documenti di omologazione della vettura stessa.

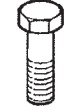
Maximální přípustná hmotnost přívěsu pro Vaše vozidlo je uvedena v technickém průkazu nebo v uživatelské příručce.

Meegeleverde onderdelen Mitgelieferte Befestigungsteile Provided parts Materiel de fixation joint	Piezas incluidas Medfølgende komponenter Vedlagt festemateriell Medföljande komponenter	Mukana tulevat osat Componenti forniti a corredo Dodané upevňovací díly
--	--	---

	4x M10x40 (10.9) 4x M10x100 (10.9)		4x M10 (Kl.10) 2x M12
	2x M10x40 (10.9) 2x M12x70 4x M 8x20		6x ø38x10,5x3,5 2x M10
	4x M 8 2x M10		8x M8 2x M10 2x M12
			4x M 8

- (NL) De tussenruimte conform supplement VII, afbeelding 30 van de richtlijn 94/20/EG moet in acht worden genomen.
- (D) Der Freiraum nach Anhang VII, Abbildung 30 der Richtlinie 94/20/EG ist zu gewährleisten.
- (GB) The clearance specified in appendix VII, diagram 30 of guideline 94/20/EC must be guaranteed.
- (F) La zone de dégagement doit être garantie conformément à l'annexe VII, illustration 30 de la directive 94/20/CE.
- (E) Debe garantizarse el espacio libre, conforme al anexo VII, figura 30 de la directiva comunitaria CE/94/20.
- (DK) Frirummet skal overholdes iht. bilag VII, fig. 30 i direktiv 94/20/EU.
- (N) Frirommet etter tillegg VII, figur 30 i direktiv 94/20/EEC skal overholdes.
- (S) Spelrummet enligt bilaga VII, figur 30 i riktlinje 94/20/EG skall garanteras.
- (FIN) Vapaa tila on taattava direktiivin 94/20/EY liitteen VII, kuvan 30 mukaisesti.
- (I) Deve essere garantito lo spazio libero secondo l'allegato VII, figura 30 della direttiva 94/20/CE.
- (CZ) Volný prostor ve smyslu Přílohy VII, obr. 30 Směrnice č. 94/20/ES musí být zaručen.
- (PL) Należy zagwarantować wolną wysokość określoną na rysunku nr 30 dyrektywy 94/20/WE zawartej w załączniku nr VII.
- (H) A 94/20/EK irányelv VII. mellékletében, a 30. ábrán a vonógömb elhelyezése számára előírt szabad tér-adatokat biztosítani kell.

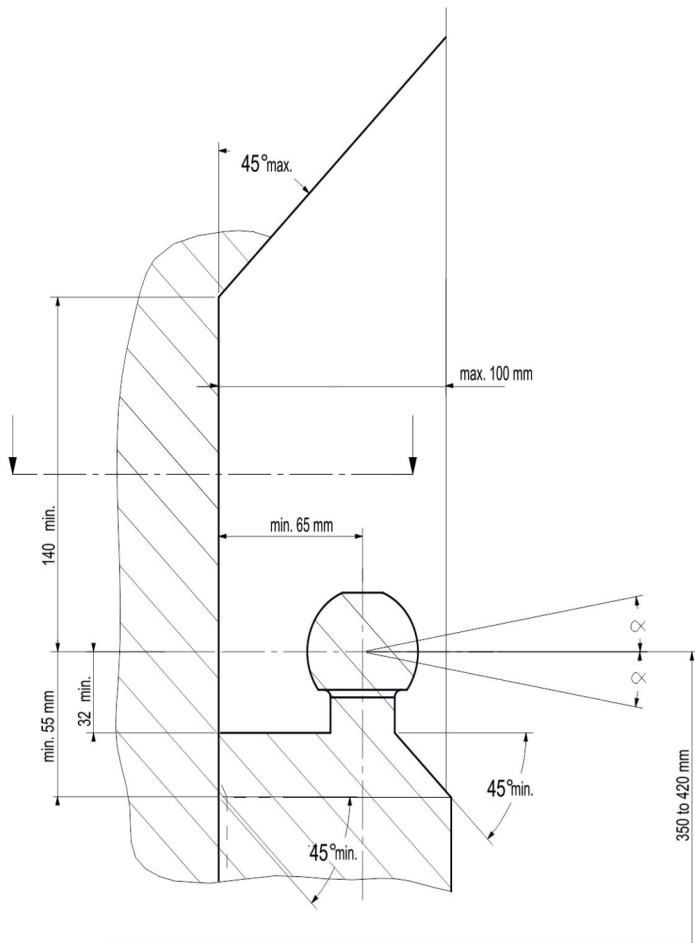

- (NL) bij toelaatbaar totaal gewicht van het voertuig
- (D) bei zulässigem Gesamtgewicht des Fahrzeuges
- (GB) at laden weight of the vehicle
- (F) pour poids total en charge autorisé du véhicule
- (E) con peso total autorizado del vehículo
- (DK) ved tilladt samlet vægt for køretøjet
- (N) ved kjøretøyetts tillatte totalvekt
- (S) vid fordonets tillåtna totalvikt
- (FIN) ajoneuvon suurimmalla sallitulla kokonaispainolla
- (I) per un peso complessivo ammesso del veicolo
- (CZ) při celkové přípustné hmotnosti vozidla
- (PL) w przypadku największej dozwolonej masy całkowitej
- (H) rakománnyal terhelt járműsúly esetében.

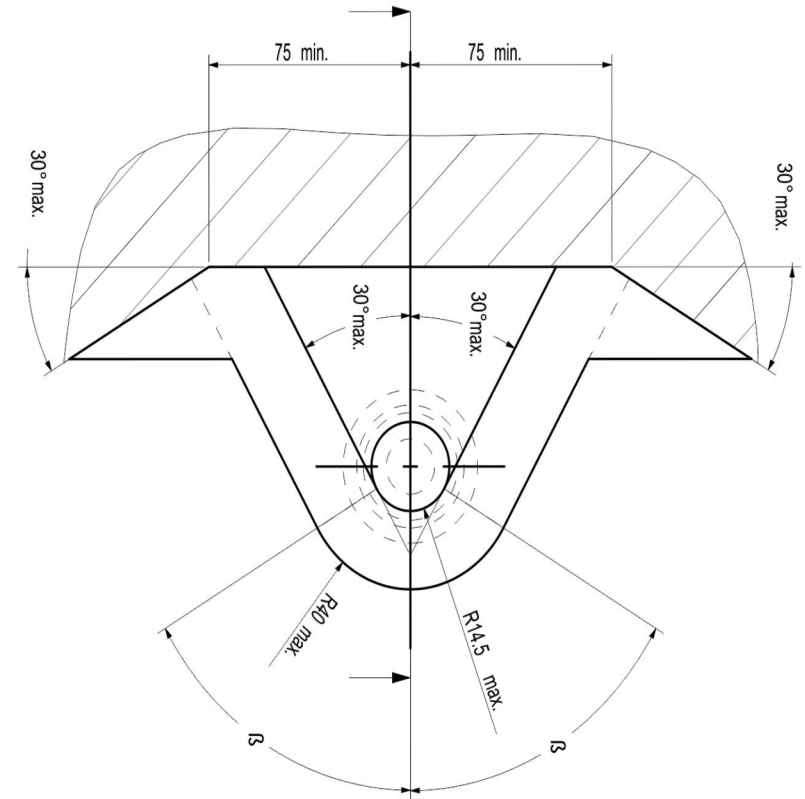

NL Bij gebruik van de trekhaak moeten de voorschriften van de van de voertuigfabrikant met betrekking tot het maximale trekgewicht en de maximale verticale kogeldruk in acht worden genomen, als gebruiksaanwijzing van het voertuig en de WVTA-documentatie. Raadpleeg uw dealer voor het maximale trekgewicht dat uw auto mag trekken. De voorschriften van deze trekhaak mogen niet overschreden worden.

Voorafgaand aan het trekken dient u in ieder geval de secundaire aansluiting, de veiligheidsketting, zeker te stellen, zodat de aanhanger automatisch tot stilstand komt als het trekkoog losraakt. In het uiterste geval kan een dergelijke overbelasting leiden tot het losraken van de getrokken last, dat wil zeggen de aanhanger, caravan of fietsendrager. Dit kan vervolgens zwaar of dodelijk letsel toebrengen aan personen in het voertuig dat de last trekt en/of omstanders.

ACPS Automotive kan niet aansprakelijk worden gesteld voor enig gebrek aan het product, dat is veroorzaakt door onjuist of oneigenlijk gebruik (o.a. overbelasting) door de gebruiker of een persoon voor wie hij aansprakelijk is.

Er mag niet worden afgeweken van de als norm vastgestelde bevestigingspunten. Ook de nationale richtlijnen betreffende de goedkeuring van de toebehoren moeten in acht worden genomen. Al onze producten worden gecontroleerd op compleetheid middels een weegcontrolesysteem.

Reclamaties met betrekking tot ontbrekende onderdelen kunnen alleen geaccepteerd worden indien er een weegcontrolesticker kan worden getoond. De garantie geldt uitsluitend voor nieuwe trekhaken en toebehoren. Het gebruik van gebruikte, tweedehands producten is VERBODEN en levensgevaarlijk, waarvoor ACPS Automotive niet aansprakelijk kan worden gesteld.

GB Always refer to the instructions of the vehicle manufacturer, such as the vehicle manual and WVTA, relating to the maximum Permissible towing weight and the maximum vertical ball loading when using the towbar. Ask your vehicle manufacturer / local dealer about maximum towing weights that apply to your vehicle. You must not exceed the relevant specifications. Always secure the secondary coupling, the safety chain before towing, which enables the trailer to be stopped automatically in the event of separation of the towing ball.

In extreme cases overloading the towbar could result in the premature decoupling of the equipment being towed, that is a trailer, caravan or bicycle carrier. As a result this could also cause severe or fatal injuries to persons either within the towing vehicle and/or innocent bystanders in the area at that time.

ACPS Automotive may not be held responsible for any defect of the product caused by improper use or use other than the intended use (including overloading) by the user or any person for whom the user is responsible.

The fixing points specified as standard must be observed.
National guidelines concerning official approval of accessories must also be observed.

All our products are adjusted upon dispatch with a weight control system.
In the case of missing parts we can only accept a request of replacement with the weight control sticker.
Guarantee is valid only for new towbars and accessories. The use of second-hand towbars is prohibited and could be life-threatening, where ACPS Automotive cannot be held responsible.

D Bei der Nutzung einer Anhängervorrichtung sind die Vorschriften des Herstellers bezüglich der erlaubten maximalen Anhängelast und der maximal zulässigen Stützlast unbedingt einzuhalten. Erkundigen Sie sich bei Ihrem Fahrzeughersteller/lokalen Händler, über die maximale Anhängelast Ihres Fahrzeuges. Die angegebenen Werte dürfen nicht überschritten werden! Die maximale Anhängelast und Stützlast der Anhängervorrichtung (Daten sind auf der Montageanleitung und Typenschild vermerkt) dürfen nicht überschritten werden!

Sobald an einer beliebigen Stelle der Kupplungskugel-Durchmesser von 49,0 mm oder kleiner erreicht ist, darf die Kugel der Anhängervorrichtung aus Sicherheitsgründen nicht mehr benutzt werden!

Die Überbelastung der Anhängervorrichtung (bzw. das Missachten der Vorschriften) kann zu schweren Schäden am Fahrzeug und/oder der Anhängervorrichtung führen.

Es dürfen keine Änderungen oder Umbauten an der Anhängervorrichtung vorgenommen werden! Sie führen zum Erlöschen der Betriebserlaubnis.
Die Anhängervorrichtung dient zum Ziehen von Anhängern, welche mit Zugkugelpkupplungen ausgerüstet sind und zum Betrieb von Lastenträgern welche für die Montage auf der Kupplungskugel zugelassen sind, artfremde Benutzung ist verboten.

ACPS Automotive kann nicht für Fehler zur Verantwortung gezogen werden, die durch falschen oder nicht bestimmungsgemäßen Gebrauch (unter anderem Überlastung) verursacht wurden, entweder durch den Nutzer oder eine Person, für die der Nutzer verantwortlich ist.

Die vom Fahrzeughersteller serienmäßig genehmigten Befestigungspunkte sind eingehalten.

Nationale Richtlinien über die Anbauabnahmen sind zu beachten.
Diese Montage- und Betriebsanleitung ist den Kfz.-Papieren beizufügen.
Bei der Auslieferung wird jedes unserer Produkte mit einem Gewichtskontrollsystem überprüft. Im Falle fehlender Teile können wir der Bitte nach Nachlieferung nur entsprechen, wenn auch der Aufkleber, der die Gewichtskontrolle bestätigt, mit eingesandt wird.

FIN Vetokoukkua käyttäessä aina huomioi ajoneuvon valmistajan ohjeet koskien suurinta sallittua vetopainoa ja suurinta pystysuoraa kuularasitusta, ajoneuvon käyttöohjetta ja WVTA dokumentaatiota. Kysy jälleenmyyjältäsi paljonko autosi suurin sallittu vetopaino on. On kiellettyä ylittää vetokoukkua koskevat rajoitukset.
Ennen vetoa aina varmista toissijainen liitäntä, suojaketju, jotka mahdollistavat perävaunun automaattisen pysähtymisen vetokoukun irtautumisen tapauksessa.

Ääritapauksessa vetokoukun ylikuormitus johtaa vedetyn ajoneuvon, eli perävaunun, asuntovaunun tai polkupyörätelineen irtautumisen. Tämä saattaa aiheuttaa vetoajoneuvossa istuvien ja/tai kanssakulkijoiden vakavaa tai kuolemaan johtavaa loukkaantumista.

ACPS Automotive ei ota vastuuta tuotteen sellaisista vioista, jotka aiheutuvat väärästä tai epäasianmukaisesta käytöstä (muun muassa ylikuormitus) jotka johtuvat käyttäjän tai käyttäjän vastuulla olevan henkilön toimesta.

Määrätyistä standardikiinnityspisteistä ei saa erota.
Myös osien myöntämisen kansalliset direktiivit täytyy noudattaa.

Ennen toimitusta jokainen tuotteemme säädetään painotarkastussysteemin avulla. Puuttuvan osan voimme korvata vain ja ainoastaan tarkastusta todistavaa tarraa vastaan. Takuu kattaa vain uudet vetokoukut ja osat. Käytettyjen, jälleenmyytyjen tuotteiden käyttäminen on KIELLETTY ja hengenvaarallista, josta ACPS Automotive ei ole vastuussa.

F En cas de l'utilisation de la barre à remorquer les instructions du producteur du véhicule concernant le poids maximal remorqué permis et la charge maximale verticale de la boule doivent être suivies. De telles instructions peuvent être l'instruction d'utilisation du producteur du véhicule et la documentation WVTA. Prière de vous renseigner chez le vendeur /distributeur local du véhicule concernant le poids maximal permis que votre voiture peut remorquer. Il est interdit d'excéder les charges données dans les instructions relatives à la barre à remorquer. Avant de remorquer, connecter la connexion auxiliaire, la chaîne de sécurité avec ses points de fixation d'usine en tous cas. La chaîne de sécurité permet l'arrêt automatique de la remorque si la connexion principale se détachait.

Dans un cas extrême, la surcharge de la barre à remorquer peut causer le détachement de l'équipement remorqué c'est-à-dire de la remorque, de la caravane ou du support de bicyclette. La conséquence peut être une blessure grave ou mortelle pour les personnes se trouvant dans le véhicule remorquant et/ou pour les piétons innocents se trouvant auprès du véhicule.

ACPS Automotive ne s'engage à aucune responsabilité pour les défauts éventuels du produit qui sont causés par une utilisation incorrecte ou qui n'est pas conforme à la destination prévue du produit (y compris la surcharge) de la part de soit de l'utilisateur soit d'une personne de laquelle l'utilisateur est responsable.

Il est interdit d'utiliser de points de fixation qui ne sont pas selon les normes.

Il faut suivre les lignes guides nationales relatives à l'approbation des pièces accessoires par des autorités.

Avant leur livraison, tous nos produits sont mis au point à l'aide d'un système contrôlant le poids.

S'il y a des pièces manquantes, nous ne pouvons satisfaire les demandes de livraison ultérieure que si l'étiquette confirmant le contrôle du poids est présentée. La garantie ne s'applique qu'aux nouveaux barres à remorquer et qu'aux nouveaux accessoires. Il est INTERDIT d'utiliser des produits usés, venant de deuxième main qui menacent aussi de mort et pour lesquels ACPS Automotive ne s'engage à aucune responsabilité.

DK Altid henvis Dem til producentens forskrifter om maksimal tilladte koblingsvægt og maksimal vertikale kuglevægt, samt køretøjets brugsanvisning og WVTA dokumentation, når De bruger trækkrogen. Spørg Deres bilforhandler/lokale forhandler om maksimal koblingsvægt, der gælder for Deres køretøj. Værdier tilladt for trækkrog må ikke overstiges. Altid tilslut den sekundære kobling, sikkerhedskæde til dens originale befastelsespunkt(er) før bugsering, sådan at traileren kunne stoppe automatisk i tilfælde af, at trækkuglen kobles af.

I ekstreme tilfælde kan overbelastning af trækkrogen medføre for tidlig afkobling af det bugserede udstyr, f.eks. trailer, kasse, campingvogn eller cykelholder. Som følge kan det også forårsage alvorlige eller dødelige kvæstelser for personer, der opholder sig enten i det bugserende køretøj og/eller uskyldige tilskuere i området på det pågældende tidspunkt.

ACPS Automotive kan ikke holdes ansvarlig for eventuelle fejl i produktet, som opstår som følge af forkert eller anden uhensigtsmæssig brug (inkl. overbelastning) af brugeren eller enhver person, som brugeren er ansvarlig for.

Befæstelsespunkterne, som er angivet som standard, skal overholdes.

Nationale retningslinjer for officiel godkendelse af tilbehør skal også overholdes.

Alle vores produkter er kontrolleret før afsendelse vha. et vægtstyresystem.

I tilfælde af manglende dele kan vi kun acceptere en anmodning om erstatning hvis en sticker foreligger, der attesterer, at vægtkontrol er blevet udført. Garantien gælder kun for nye trækkroge og tilbehør. Brug af brugte trækkroge er forbudt og kan medføre livsfare, som ACPS Automotive ikke kan holdes ansvarlig for.

I Fare sempre riferimento alle istruzioni del costruttore del veicolo, al manuale del veicolo e alla documentazione WVTA, relative al peso rimorchiabile massimo ammissibile e al carico massimo della sfera verticale quando si usa il gancio di traino. Chiedere al produttore del veicolo o al rivenditore locale quant'è il peso massimo trainabile ammesso per il veicolo. Non superare i valori consentiti per il gancio di traino.

Prima di trainare collegare sempre l'attacco secondario, la catena di sicurezza, ai punti d'attacco prefabbricati per rendere possibile l'arresto automatico del rimorchio in caso di sganciamento della sfera di traino.

In casi estremi il sovraccarico del gancio di traino potrebbe comportare il precoce sganciamento del dispositivo trainato, sia che si tratti d'un rimorchio, d'una roulotte o d'un portabiciclette. Di conseguenza ciò potrebbe causare lesioni gravi o mortali alle persone all'interno del veicolo trainante e/o a persone innocenti in transito nella zona in quel momento.

ACPS Automotive non può essere ritenuta responsabile per eventuali difetti del prodotto causati da un uso improprio o diverso da quello della destinazione d'uso (compreso il sovraccarico) da parte dell'utilizzatore o di qualsiasi persona per la quale l'utilizzatore è responsabile.

I punti di fissaggio definiti di serie devono essere rispettati.

Devono essere osservate le normative nazionali sui collaudi degli accessori.

Tutti i nostri prodotti sono controllati al momento della spedizione con un sistema di controllo del peso.

Nel caso di parti mancanti possiamo accettare una richiesta di sostituzione solamente insieme all'etichetta certificante l'avvenuto controllo del peso. La garanzia è valida soltanto per ganci di traino ed accessori nuovi. Il montaggio di ganci usati e di seconda mano è VIETATO e può causare lesioni mortali alle persone, cosa per cui ACPS Automotive non può essere ritenuta responsabile.

N Ved anvendelse av tilhengerfestet skal det tas hensyn til kjøretøyfabrikantens forskrifter og anvisninger nedsatt i kjøretøyets bruksanvisning og WVTA dokumentasjon vedrørende maksimal tauvekt og maksimalt vertikalt kulevekt. Spør fabrikanten / merkeforhandleren om den maksimale tauvekten. Det er forbudt å overskride forskriftene vedrørende tilhengerfestet. Den sekundære tilkoblingen, sikkerhetskjeden, skal alltid tilkobles til de(n) angitte fabrikkpunkt(en)e før anvendelsen av tilhengeren for at traileren kan stoppes i tilfelle hovedkoblingens eventuell løsrivelse.

I ekstreme tilfeller kan overbelastning resultere i at det tauete annlegget, altså trailer, campingvogn eller sykkeltrailer løsrives fra kjøretøyet. Og dette kan føre til alvorlige eller dødlige skader til personer sittende i den tauende bilen og/eller andre uskyldige personer som oppholder seg i nærheten.

ACPS Automotive kan ikke holdes ansvarlig for eventuelle produkfeil som framstår ifølge skjodesløs eller ukyndig bruk (blant annet overbelastning) av brukeren eller an annen person som brukeren er ansvarlig for.

Det skal tas hensyn til festepunktene angitt som standard.

Det skal tas hensyn til nasjonale retningslinjer som gjelder offisiell godkjenning av tilbehør.

Ved transporten er alle våre produkter kontrollert ved hjelp av vektkontroll-systemet.

I tilfelle manglende bestanddeler er erstatningen bare mulig ved framvisning av etiketten som attesterer vektkontrollen. Garantien gjelder bare for nye tilhengerfester og bestanddeler. Anvendelse av annenhåndsprodukter er FORBUDT og kan føre til dødlige personsskader, som ACPS Automotive kan ikke stilles ansvarlig for.

E En caso de utilizar gancho de remolque, hay que observar obligatoriamente las prescripciones del fabricante del vehículo referentes al peso máximo permitido de remolque y a la carga máxima vertical de la bola, tanto como al manual de uso como a la documentación WVT. Pregunte al comerciante de la marca/comerciante local, de que cuánto es el peso remolcable máximo de su auto. Está prohibido traspasar los valores de las prescripciones referentes al gancho de remolque.

Antes de remolcar siempre asegure la conexión secundaria, cadena de seguridad, los cuales hacen posible el paro automático del remolque, en el caso del desprendimiento de la bola de remolque.

Este tipo de sobrecarga en casos extremos puede traer como resultado el desprendimiento del dispositivo remolcado, o sea del carro de remolque, de la caravana, o del portabicicletas. Y esto puede ocasionar lesiones graves o mortales a las personas que están en el vehículo remolcador y/o a las personas inocentes que están en el área.

ACPS Automotivo asume responsabilidad de ningún tipo por error eventual del producto causado por uso incorrecto o por no usarlo a lo que fue destinado (incluido la sobrecarga), tanto por parte del usuario como de cualquiera persona bajo su responsabilidad.

Hay que tener en cuenta las prescripciones de los puntos de fijación estandarizado determinado. Hay que tener en cuenta las directivas nacionales referentes a la autorización oficial de los accesorios

Antes del transporte, controlamos todos nuestros productos en un sistema de control de peso. En el caso de accesorios faltantes, el pedido referente a su reemplazo sólo lo podemos aceptar conjunto con la presentación de la etiqueta adhesiva que certifica el control de peso. La garantía sólo es válida para ganchos de remolque y accesorios nuevos. Está PROHIBIDO y es mortalmente peligroso usar productos usados o de segunda mano, por lo que ACPS Automotive no asume la responsabilidad.

CZ Při použití tažného zařízení se vždy řiďte pokyny výrobce vozidla, návodu k obsluze vozidla a WVTA, týkajících se maximální přípustné hmotnosti taženého nákladu, a maximálního svislého zatížení koule. Informujte se u místního prodejce/výrobce vozidla o maximálních hmotnostech taženého nákladu, které se vztahují k vašemu vozidlu. Nepřekračujte hodnoty povolené pro tažné zařízení. Před tažením přívěsu v každém případě zabezpečte sekundární spojení, bezpečnostní řetěz, které umožní automatické zastavení přívěsu v případě oddělení hlavního spojovacího zařízení.

V extrémních případech přetížení tažného zařízení může vést k oddělení zařízení a uvolnění přívěsu, ať už je to trailer, přívěs, karavan nebo nosič jízdních kol. V důsledku to může také způsobit vážné nebo smrtelné zranění osob ve vozidle a/nebo nevinných kolemjdoucích v této oblasti v té době.

Firma ACPS Automotive nenesie zodpovednosť za žiadnu vadu výrobku, spôsobenou nesprávnym použitím alebo použitím iným než je zamýšlené použitie (všetné preťaženie) ze strany užívateľa alebo osoby, za ktorou je zodpovedný užívateľ.

Upevňovací body uvedené ve standardu musí být dodrženy. Také musí být dodrženy národní předpisy týkající se oficiálního schválení příslušenství.

Všechny naše výrobky jsou před expedicí kontrolovány systémem pro kontrolu hmotnosti. V případě chybějících dílů můžeme přijímat žádosti o náhradu pouze po předložení štítku o kontrole hmotnosti. Záruka je platná pouze pro nové tažné zařízení a příslušenství. Používání tažných zařízení z druhé ruky je ZAKÁZÁNO a může způsobit smrtelné zranění, za které ACPS Automotive nelze činit odpovědným.

S Läs alltid instruktionerna från tillverkaren av fordonet, bruksanvisningen av fordonet och WVTA, avseende den maximala tillåtna vikten av släpvagnen och den maximala vertikala belastningen av dragkulan vid användningen av dragkroken. Fråga tillverkaren av fordonet / lokala återförsäljaren om de maximala dragvikterna som gäller för ditt fordon, och som inte överstiger mer värdena, som är tillåtna för dragkroken. Anslut alltid den sekundära kopplingen, säkerhetskedjan, till sin fabrikstillverkade fästpunkt(er) innan bogsering, för att släpvagnen ska stoppas automatiskt i händelse av separationen av huvudkopplingen.

I extrema fall, överbelastningen av dragkroken kan leda till en förtidig frikoppling av den utrustning som bogseras, oavsett om det är en släpvagn, låda, husvagn eller cykelhållare. Som ett resultat av detta, den kan också leda till allvarliga eller livshotande skador till person, antingen inom dragfordonet och / eller oskyldiga åskådare, som finns i området vid den tiden.

ACPS Automotive kan inte hållas ansvarig för någon skada på produkten som orsakas av en felaktig användning, eller användningen som är andra än den avsedda användningen (inklusive överbelastning) av användaren eller personen, för vilken användaren är ansvarig.

Fästpunkterna, som anges som standard, måste följas. De nationella riktlinjer för det officiellt godkännandet av tillbehör måste också beaktas.

Alla våra produkter är kontrollerade vid leverans med en viktkontroll-system. I fall av saknade beståndsdelar kan vi endast acceptera en begäran om ersättning med viktkontroll-klistermärke. Garanti gäller endast för nya dragkrokar och tillbehör. Montering av begagnade dragkrokar är förbjudet, och kan leda till livshotande skador till person, där ACPS Automotive inte kan hållas ansvarig.

PL W przypadku korzystania z zaczepu kulistego należy obowiązkowo przestrzegać przepisów producenta dotyczących maksymalnej masy przyczepy oraz maksymalnego pionowego obciążenia zaczepu, jak instrukcja użycia i dokumentacja WVTA. Proszę zapytać dystrybutora/miejscowego sprzedawcy, jaka jest maksymalna masa ciągniona Waszego samochodu. Specyfikacje dla zaczepu kulowego nie mogą być przekroczone.

Przed holowaniem w każdym przypadku należy zapewnić dodatkowe połączenie, łańcuch bezpieczeństwa, który umożliwiają automatyczne zatrzymanie się przyczepy w przypadku oderwania się haka.

W skrajnych przypadkach, przeciążenie zaczepu kulistego może spowodować uwolnienie się sprzętu ciągnionego, a więc przyczepy, przyczepy kempingowej lub uchwytu na rower. Może to spowodować poważne lub śmiertelne obrażenia ciała osób znajdujących się w pojeździe ciągnącym i/lub przebywających w pobliżu przypadkowych przechodniów.

ACPS Automotive nie ponosi odpowiedzialności za ewentualne uszkodzenia produktu, które powstały w wyniku błędnego lub niewłaściwego użytkowania (w tym przeciążenia), spowodowanego przez użytkownika, lub inne osoby, za które użytkownik jest odpowiedzialny.

Od określonych, jako standard punktów mocowania nie należy odbiegać. Należy również przestrzegać krajowych wytycznych oficjalnego zatwierdzenia akcesoriów.

Przed transportem wszystkie nasze produkty regulowane są systemem kontroli wagi. W przypadku braku jakiejś części proszę o uzupełnienie jesteśmy w stanie spełnić wyłącznie po przedstawieniu naklejki zaświadczonej kontrolę wagi. Gwarancja dotyczy jedynie nowego haka i akcesoriów. Zastosowanie używanych, odkupionych akcesoriów jest WZBRONIONA i zagraża życiu, ACPS Automotive nie ponosi za to odpowiedzialności.

H A vonóhorog használata esetén a jármű gyártójának a megengedett maximális vontatott súlyra és a maximális függőleges gömbterhelésre vonatkozó előírásait, mint a jármű használati utsítása és WVTA dokumentációja, kötelezően be kell tartani. Kérdezze meg gépjármű-kereskedőjét/helyi forgalmazóját, mennyi az Ön autója által maximálisan vontatható súly. A vonóhorogra vonatkozó előírásokat tilos túllépní.
Vontatás előtt minden esetben biztosítsa a másodlagos kapcsolódást, biztonsági lánc, amik lehetővé teszik a pótkocsi automatikus megállását a vonógömb leválása esetén.

Szélsőséges esetben a vonóhorog túlterhelése a vontatott berendezés, tehát az utánfutó, lakókocsi vagy kerékpártartó elszabadulását eredményezheti. Ez pedig súlyos vagy halálos kimenetelű sérülést okozhat a vontató járműben tartózkodó személyeknek és/vagy a területen tartózkodó vétlen nézelődőknek.

Az ACPS Automotive nem vonható felelősségre a termék olyan esetleges hibáiért, amelyeket helytelen vagy nem rendeltetésszerű használat okozott (többek között túlterhelés), akár a felhasználó, akár olyan személy részéről, akiért a felhasználó felelősséggel tartozik.

A szabványosként meghatározott rögzítési pontoktól eltérni nem lehet.
A tartozékok hatósági jóváhagyására vonatkozó nemzeti irányelveket is be kell tartani.

Kiszállítás előtt valamennyi termékünket súlyellenőrző rendszerrel állítjuk be.
Hiányzó alkatrész esetén, csak a súlyellenőrzés megtörténtét igazoló matrica ellenében áll módunkban eleget tenni a pótlásra vonatkozó kérésnek. A garancia csak új vonóhorgokra és tartozékokra érvényes. Használt, másodkézből származó termék használata TILOS és életveszélyes, amiért az ACPS Automotive nem vonható felelősségre.

RU В случае пользования фаркопом Вы должны соблюдать инструкции производителя автомобиля в связи с допускаемым максимальным буксируемым грузом и максимальной вертикальной нагрузкой автомобиля, инструкции по эксплуатации а также документацию WVTA. Спросите у местного дилера/распределителя какой максимальный груз можно буксировать Вашим автомобилем. Вы не должны превышать технические характеристики фаркопа.

Перед буксировкой, обязательно присоедините вторичное сцепление, страховочную цепь к заводским точкам, что обеспечит автоматическую остановку прицепа в случае рассоединения главной муфты сцепления.

Крайняя перегрузка прицепа может вызвать его отключение, независимо от того, будет ли это прицеп, коробка, караван или держатель велосипеда. Кроме того, в таких случаях люди, сидящие в автомобиле и/или невинные прохожие, находящиеся в то время вблизи автомобиля могут получить смертельные или серьезные травмы.

ACPS Automotive не несет ответственности за любые дефекты продукта, которые возникли вследствие несоответственного пользования или пользования не по назначению (включая перегрузку) пользователем или любым лицом, за которым пользователь несет ответственность.

Определенные в качестве стандарта точки крепления должны соблюдаться. Государственные руководящие принципы, касающиеся официального утверждения аксессуаров также должны соблюдаться.

После отправки все наши продукты контролируются системой управления веса.
В случае недостающих частей мы принимаем запрос о замене только с наклейкой контроля веса.

Гарантия действительна только для новых фаркопов и аксессуаров. Монтаж старых фаркопов запрещен, ибо это может вызвать смертельные травмы, поэтому за это ACPS Automotive не несет ответственности.

Let op:

Voor de 2WD en Quattro uitvoering is de montage van onderdelen 1 en 2 van de trekhaak verschillend.

033181 MONTAGEHANDLEIDING

1. Meegeleverde onderdelen en bevestigingsmaterialen van de trekhaak verwijderen. Eventueel aanwezige kit ter plaatse van de bevestigingspunten verwijderen.
2. Verwijder de bodembekleding uit de kofferruimte en de uitneembare afdekkappen van de zijbekleding.
3. Demonteer de buitenbumper. Verwijder hiervoor 2 bouten uit de wielkasten, 1 schroef midden onder de auto en 5 moeren rond de achterlichten.
4. Verwijder de metalen binnenbumper, door 4 bouten M10x100 uit de kofferbodem te verwijderen. Duw de zijbekleding opzij om de bouten te kunnen verwijderen.
Voor alle Avant modellen tot 2002:
Maak een snee in het midden van het piepschuim gedeelte van de bodembekleding, zodat men de uiteindes van de bodembekleding een voor een naar binnen kan buigen, om de 4 bouten te demonteren.
5. **Voor alle modellen tot 2002:**
Verwijder de kunststof onderspoiler van de auto.
6. Schuif de montagesteunen "1" (zie fig.1) in het chassis en monteer t.p.v. de gaten "A" 2 flensbouten M10x100 (10.9) incl. ringen $\varnothing 38 \times 10,5 \times 3,5$ en t.p.v. de gaten "B" 2 flensbouten M10x100 (10.9) incl. ringen $\varnothing 38 \times 10,5 \times 3,5$ en zelfborgende moeren.
7. Monteer de trekhaak t.p.v. de gaten "C" met 2 flensbouten M10x40 (10.9), t.p.v. de gaten "E" met 2 flensbouten M10x40 (10.9) incl. sluitringen en zelfborgende moeren en t.p.v. de gaten "D" met 2 bouten M10x40 (10.9) incl. carrossereringen, veerringen en bumpersteunen "2" (zie fig. 2).
8. Monteer de binnenbumper op de trekhaak t.p.v. de gaten "F" met 4 bouten M8x20, incl. sluitringen, veerringen en moeren M8. Schuif vervolgens de binnenbumper zover mogelijk naar de trekhaak toe.
9. Maak een uitsparing in de buitenbumper volgens bijgeleverde sjabloon 024141-1.
10. **Voor alle modellen tot 2002:**
Maak een uitsparing in de onderspoiler volgens bijgeleverde sjabloon 024141-2.
11. Maak een uitsparing in de binnenbumper volgens bijgeleverde sjabloon 024141-3.
12. Monteer de kogel inclusief stekkerdoosplaat met 2 bouten M12x70 incl. sluitringen en zelfborgende moeren.
13. Zet de trekhaak vast. Hierbij de volgende aanhaalmomenten hanteren:

M 8	-	23Nm
M10 (10.9)	-	68Nm
M12	-	79Nm

Het is noodzakelijk om na ca. 1000 km gebruik de boutverbindingen na te trekken (volgens gegeven aanhaalmomenten).
14. Monteer de onderspoiler en de bumper op hun plaats terug.
15. Herplaats alle onder punt 2 en 3 verwijderde onderdelen.

Achtung:

Für die 2WD und Quattro Modelle ist die Montage der Teile 1 und 2 der Anhängervorrichtung unterschiedlich.

033181 ANBAUANWEISUNG

1. Die Anhängervorrichtung auspacken und die Befestigungsteile auf Vollständigkeit überprüfen. Im Bereich der Befestigungspunkte den Unterbodenschutz entfernen.
2. Die Bodenverkleidung und die abnehmbaren Abdeckkappen der Seitenverkleidung aus dem Kofferraum entfernen.
3. Den Kunststoffstoßfänger demontieren. Hierfür zwei Schrauben aus dem Radbehälter, eine Schraube in der Mitte unter dem Fahrzeug und fünf Muttern bei den Rücklichtern entfernen.
4. Den metallischen Innenstoßfänger durch vier Schrauben M10x100 im Kofferraumboden entfernen. Die Seitenverkleidung zur Seite drücken, so daß die Schrauben entfernt werden können.
Für alle Modelle Avant bis 2002:
Eine Schnitt in der Mitte des Styroporteils der Bodenverkleidung machen, so daß man die Enden der Bodenverkleidung nach Innen biegen kann, um die vier Schrauben zu demontieren.
5. **Für alle Modelle bis 2002:**
Den Kunststoffunterspoiler des Fahrzeuges entfernen.
6. Die Stützen "1" (siehe Fig.1) in das Chassis schieben und mit zwei Flanschschrauben M10x100 (10.9) und Scheiben $\varnothing 38 \times 10,5 \times 3,5$ an die Löcher "A" und mit zwei Flanschschrauben M10x100 (10.9), Scheiben $\varnothing 38 \times 10,5 \times 3,5$ und selbstsichernden Muttern an die Löcher "B" montieren.
7. Die Anhängervorrichtung mit zwei Flanschschrauben M10x40 (10.9) an die Löcher "C", mit zwei Flanschschrauben M10x40 (10.9), Unterlegscheiben und selbstsichernden Muttern an die Löcher "E" und mit zwei Schrauben M10x40 (10.9), Karosseriescheiben, Federringen und Stoßfängerstützen "2" (siehe Fig. 2) an die Löcher "D" montieren.
8. Den Innenstoßfänger mit vier Schrauben M8x20, Unterlegscheiben, Federringen und Muttern M8 auf die Anhängervorrichtung (Löcher "F") montieren. Den Innenstoßfänger sonah wie möglich an die Anhängervorrichtung heranführen.
9. Einen Ausschnitt im Außenstoßfänger gemäß Schablone 024141-1 vornehmen.
10. **Für alle Modelle bis 2002:**
Einen Ausschnitt im Spoiler gemäß Schablone 024141-2 vornehmen.
11. Einen Ausschnitt im Innenstoßfänger gemäß Schablone 024141-3 vornehmen.
12. Die Kugel und Steckdosenhalteplatte mit zwei Schrauben M12x70, Unterlegscheiben und selbstsichernden Muttern montieren.
13. Die Anhängervorrichtung ausrichten und alle Schrauben mit folgenden Drehmomenten anziehen:

M 8	-	23Nm
M10 (10.9)	-	68Nm
M12	-	79Nm

Nach ca. 1000 km die Bolzenverbindungen, wie angegeben, nachziehen.
14. Den Spoiler und den Stoßfänger wieder anbringen.
15. Alle entfernten Teile wieder montieren (siehe Punkt 2 und 3).

Attention:

For the 2WD and Quattro models there is a difference in the mounting of parts 1 and 2 of the towbar.

033181 FITTING INSTRUCTIONS

1. Unpack the towing bracket and check its contents against the parts list. If necessary, remove the underseal from around the fitting points of the luggage compartment/frame members.
2. Remove the floor carpet from the trunk and the cover caps from the side lining.
3. Dismount the synthetic bumper. Remove for this 2 bolts from the wheel compartments, 1 screw in the middle under the car and 5 nuts around the rear lights.
4. Remove the metal inside bumper by removing the 4 bolts M10x100 from the trunk floor. Push the side lining aside to remove these bolts.
For all models Avant upto 2002:
Make a cut in the middle of the polystyrene part of the floor covering, so that the extremities of the floor covering can be bend one by one to the inside, to dismount the 4 bolts.
5. **For all models upto 2002:**
Remove the synthetic underspoiler from the car.
6. Slide the brackets "1" in the chassis (see fig. 1) and mount at the holes "A" using 2 flange bolts M10x100 (10.9) including washers $\varnothing 38 \times 10,5 \times 3,5$ and at the holes "B" using 2 flange bolts M10x100 (10.9) including washers $\varnothing 38 \times 10,5 \times 3,5$ and lock nuts.
7. Mount the towbar at the holes "C" using 2 flange bolts M10x40 (10.9), at the holes "E" using 2 flange bolts M10x40 (10.9), plain washers and lock nuts and at the holes "D" using 2 bolts M10x40 (10.9) including large washers, spring washers and bumper supports "2" (see fig. 2.)
8. Mount the inside bumper on the towbar at the holes "F" using 4 bolts M8x20, plain washers, spring washers and nuts M8. Slide the inside bumper as far as possible towards the towbar.
9. Make a recess in the outside bumper according to the provided template 024141-1.
10. **For all models upto 2002:**
Make a recess in the underspoiler according to the provided template 024141-2.
11. Make also a recess in the inside bumper according to the provided template 024141-3.
12. Mount the ball including socket plate using the M12x70 bolts, plain washers and lock nuts.
13. Secure the towbar using a torque-wrench. Torque the bolts as follows:

M 8	-	23Nm
M10 (10.9)	-	68Nm
M12	-	79Nm

 After about 1000 km use, re-tighten the bolts and nuts to the specified torque.
14. Remount the underspoiler and the bumper.
15. Replace all parts removed in step 2 and 3.

Attention:

Pour les modèles 2WD et Quattro il y a une différence dans le montage des parties 1 et 2 de l'attelage.

033181 DESCRIPTION DU MONTAGE

1. Séparer les différents éléments d'attelage. Enlever le mastic de protection autour des points de fixation.
2. Enlever le revêtement du fond du coffre et les couvercles du revêtement de côté.
3. Démontez le pare-chocs extérieur. Enlever pour cela les deux boulons des logements de roue, une vis dans le centre sous la voiture et cinq écrous autour des feux arrière.
4. Enlever le pare-chocs intérieur métallique en enlevant les quatre boulons M10x100 du fond du coffre. Ecartez le revêtement de côté pour enlever ces boulons.
Pour tous les modèles Avant jusqu'à 2002:
Faire une incision dans le centre de la partie polystyrène du revêtement du fond de coffre, de telle sorte qu'on puisse courber les extrémités du revêtement du fond un à un vers l'intérieur, pour le démontage de 4 boulons.
5. **Pour tous les modèles jusqu'à 2002:**
Enlever le sous-spoiler en plastique de la voiture.
6. Positionner les supports "1" (voir fig.1) dans le châssis et monter au niveau des trous "A" à l'aide des 2 boulons de bride M10x100 (10.9) et des rondelles $\varnothing 38 \times 10,5 \times 3,5$ et au niveau des trous "B" à l'aide des 2 boulons de bride M10x100 (10.9), des rondelles $\varnothing 38 \times 10,5 \times 3,5$ et des écrous freins.
7. Monter l'attelage au niveau des trous "C" à l'aide des 2 boulons de bride M10x40 (10.9), au niveau des trous "E" à l'aide des 2 boulons de bride M10x40 (10.9), des rondelles plates et des écrous freins et au niveau des trous "D" à l'aide des 2 boulons M10x40 (10.9), des rondelles de carrosserie, des rondelles grower et des supports du pare-chocs "2" (voir fig. 2).
8. Monter le pare-chocs intérieur sur l'attelage au niveau des trous "F" à l'aide des 4 boulons M8x20, des rondelles plates, des rondelles grower et des écrous M8. Glisser le pare-chocs intérieur vers l'attelage dans la mesure du possible.
9. Découper le pare-chocs extérieur suivant le gabarit fourni 024141-1.
10. **Pour tous les modèles jusqu'à 2002:**
Faire une découpe dans le spoiler suivant le gabarit fourni 024141-2.
11. Faire une découpe dans le pare-chocs intérieur suivant le gabarit fourni 024141-3.
12. Monter la boule et le support de prise à l'aide des 2 boulons M12x70, des rondelles plates et des 2 écrous freins.
13. Fixer l'attelage. Bloquer l'ensemble de la boulonnerie aux couples de serrage suivants:

M 8	-	23Nm
M10 (10.9)	-	68Nm
M12	-	79Nm

 Il est conseillé de vérifier le serrage de toute la boulonnerie après 1000 Km de traction.
14. Remonter le spoiler et le pare-chocs.
15. Remplacer toutes les parties enlevées (voir point 2 et 3).

Atención:

El montaje de las piezas 1 y 2 del gancho de remolque es diferente para la versión con tracción a las dos ruedas y para el Quattro.

033181 INSTRUCCIONES DE MONTAJE

1. Sacar las piezas y el material de sujeción incluidos del gancho de remolque. Si procede, retirar el pegamento existente en los puntos de sujeción.
2. Retirar la alfombra del piso del maletero y las tapas de recubrimiento desmontables de las alfombras laterales.
3. Desmontar el parachoques exterior. Retirar 2 pernos de los pases de rueda, 1 tornillo de la parte central inferior del automóvil y 5 tuercas alrededor de las luces traseras.
4. Quitar el parachoques interior metálico retirando 4 pernos M10x100 del piso del maletero. Echar a un lado la alfombra lateral para poder retirar los pernos.
Para todos los modelos Avant hasta 2002:
Efectuar un corte en el centro de la parte de espuma de poliestireno de la alfombra del piso, de modo que puedan torcerse hacia dentro los extremos de dicha alfombra, el uno tras el otro, para desmontar los 4 pernos.
5. **Para todos los modelos hasta 2002:**
Retirar el spoiler inferior sintético del automóvil.
6. Meter los soportes de montaje "1" (ver figura 1) en el chasis y montar en los orificios "A" 2 pernos de reborde M10x100 (10.9) incluyendo aros ø38x10,5x3,5 y en los orificios "B" 2 pernos de reborde M10x100 (10.9) incluyendo aros ø38x10,5x3,5 y tuercas autoblocantes.
7. Montar el gancho de tiro en los orificios "C" con 2 pernos de reborde M10x40 (10.9), en los orificios "E" con 2 pernos de reborde M10x40 (10.9) incluyendo arandelas u tuercas autoblocantes y en los orificios "D" con 2 pernos M10x40 (10.9), incluyendo anillos de carrocería, aros elásticos y soportes de parachoques "2" (ver figura 2).
8. Montar el parachoques interior sobre el gancho de tiro en los orificios "F" con 4 pernos M8x20, incluyendo arandelas, aros elásticos y tuercas M8. Deslizar después el parachoques interior hacia el gancho de tiro en la medida de lo posible.
9. Efectuar un vaciado en el parachoques exterior según la plantilla incluida 024141-1.
10. **Para todos los modelos hasta 2002:**
Efectuar un vaciado en el spoiler inferior según la plantilla 024141-2.
11. Efectuar un vaciado en el parachoques interior según la plantilla 024141-3.
12. Montar la bola y la placa del enchufe con 2 pernos M12x70 incluyendo arandelas y tuercas autoblocantes.
13. Fijar el gancho de remolque. Atenerse aquí a los siguientes pares de apriete:

M 8	- 23Nm
M10 (10.9)	- 68Nm
M12	- 79Nm

Cada 1000 km de uso es necesario comprobar las conexiones del perno (según los pares de apriete dados).
14. Montar de nuevo el spoiler inferior y el parachoques.
15. Volver a colocar todas las piezas retiradas en los puntos 2 y 3.

Bemærk!

På 2WD og Quattro-modellen er monteringen af trækrogens dele 1 og 2 forskellig.

033181 MONTAGEVEJLEDNING

1. Fjern de dele og monteringsmaterialer, der sidder på trækroge.
- Eventuelt kit på fastgørelsespunkterne fjernes.
2. Fjern gulvbeklædningen fra bagagerummet samt de aftagelige afdækningshætter fra sidebeklædningen.
3. Afmonter den udvendige kofanger. Herfor fjernes 2 bolte fra hjulkasserne, 1 skrue midt under bilen og 5 møtrikker rundt om baglygterne.
4. Fjern den indvendige metalkofanger, ved at fjerne de 4 bolte M10x100 i bunden af bagagerummet. Skub sidebeklædningen til siden, så boltene kan fjernes.
For alle Avant-modeller indtil 2002:
Lav et snit i midten af gulvbeklædningens styropordel, så enderne af bundbeklædningen kan bøjes ind én ad gangen, så de 4 møtrikker kan afmonteres.
5. **For alle modeller indtil 2002:** Fjern den nederste kunststofspoiler fra bilen.
6. Skyd monteringsbeslagene "1" (se fig. 1) ind i chassiset og monter i hullerne "A" 2 flangebolte M10x100 (10.9) inkl. ringe ø38x10,5x3,5 og i hullerne "B" 2 flangebolte M10x100 (10.9) inkl. ringe ø38x10,5x3,5 og låsemøtrikker.
7. Monter tværvangen i hullerne „C“ med 2 flangebolte M10x40 (10.9), i hullerne „E“ med 2 flangebolte M10x40 (10.9) inkl. planskiver og låsemøtrikker og i hullerne „D“ med 2 bolte M10x40 (10.9) inkl. karrosseriringe, fjederskiver og kofangerbeslag "2" (se fig. 2).
8. Monter inderkofangeren på trækroge i hullerne „F“ med 4 bolte M8x20, inkl. planskiver, fjederskiver og møtrikker M8. Skyd derefter inderkofangeren så langt som muligt hen mod trækroge.
9. Lav en udskæring i den udvendige kofanger jf. den medfølgende skabelon 024141-1.
10. **For alle modeller indtil 2002:** Lav en udskæring i den nedre spoiler jf. den medfølgende skabelon 024141-2.
11. Lav endvidere en udskæring i den inderste kofanger jf. den medfølgende skabelon 024141-3
12. Monter kuglen inkl. stikdåseplade med 2 bolte M12x70, inkl. planskiver og selv sikrende møtrikker.
13. Fastgør trækroge. Følgende momenter skal iagttages:

M 8	- 23Nm
M10 (10.9)	- 68Nm
M12	- 79Nm

Det er nødvendigt at efterspænde møtrikkørne efter ca. 1000 km.
14. Monter igen den nederste spoiler og kofangeren på deres plads.
15. Sæt alle dele på plads, som blev fjernet i punkt 2 og 3.

OBS!

Ved 2WD og Quatro-modellen er monteringen av tilhengerfestets deler 1 og 2 forskjellig.

033181 MONTERINGSVEILEDNING

1. Fjern vedlagte deler og festemateriell fra tilhengerfestet. Fjern eventuelt kitt som måtte befinne seg på festepunktene.
2. Fjern gulvbekledningen fra bagasjerommet og sidebekledningens avtakbare beskyttelsesplater.
3. Demonter den ytre støtfangeren. Til dette fjernes 2 bolter fra hjulkassene, 1 skruer midt under bilen og 5 mutre rundt baklysene.
4. Fjern den indre støtfangeren av metall, ved å fjerne 4 bolter M10x100 fra bagasjerommets bunn. Skyv sidebekledningen til side for å kunne fjerne boltene.
Gjelder alle Avant-modeller til 2002: Lag et innsnitt i midten av bunnbekledningens polystyren-del, slik at bunnbekledningens ender kan bøyes innover én for én, for å demontere de 4 boltene.
5. **Gjelder alle modeller til 2002:** Fjern bilens underspoiler av plast.
6. Skyv monteringsstøtten "1" (se fig. 1) inn på understellet og monter ved hullene "A" 2 flensbolter M10 x 100 (10,9), inklusiv skiver $\varnothing 38 \times 10,5 \times 3,5$, og ved hullene "B" 2 flensbolter M10 x 100 (10,9), inklusiv skiver $\varnothing 38 \times 10,5 \times 3,5$, og selvlåsende mutre.
7. Monter tilhengerfestet ved hullene «C» med 2 flensbolter M10 x 40 (10,9), ved hullene "E" med 2 flensbolter M10 x 40 (10,9), inklusiv skiver og selvlåsende mutre, og ved hullene "D" med 2 bolter 10 x 40 (10,9), inklusiv karosseriskiver, fjærskiver og støtfangerstøttene "2" (se fig. 2).
8. Monter den indre støtfangeren til tilhengerfestet ved hullene «F» med 4 skruer M8 x 20, inklusiv skiver, fjærskiver og mutre M8. Skyv deretter den indre støtfangeren så langt mot tilhengerfestet som mulig.
9. Lag en utsparing i den ytre støtfangeren etter den medleverte skabelonen 024141-1.
10. **Gjelder alle modeller til 2002:** lag en utsparing i underspoileren etter den medleverte skabelonen 024141-2.
11. Lag en utsparing i den indre støtfangeren etter den medleverte skabelonen 024141-3.
12. Monter trekkulen og platen for stikkkontakten ved hjelp av 2 skruer M12 x 70, inklusiv skiver og selvlåsende mutre.
13. Fest tilhengerfestet. Bruk i den forbindelse følgende tilstrammingsmomenter:
M 8 - 23Nm
M10 (10,9) - 68Nm
M12 - 79Nm
Det er nødvendig å etterstramme boltforbindelsene etter ca. 1000 km (i henhold til de oppgitte tilstrammingsmomentene).
14. Monter underspoileren og støtfangeren på plass igjen.
15. Alle delene som ble fjernet i henhold til pkt. 2. og 3 plasseres på plass igjen.

Obs:

För 2WD- och Quattro-modellerna sker monteringen av dragkrokens delar 1 och 2 annorlunda.

033181 MONTERINGSINSTRUKTION

1. Packa upp monteringsattsatsen och kontrollera innehållet mot detaljbeskrivning. Om det behövs tag bort underredsmassa runt monteringspunkterna i bagageutrymmet och under bilen.
2. Avlägsna golvbeklädnaden ur bagageutrymmet och de löstagbara täckåporna från sidobeklädnaden.
3. Demontera den yttre kofångaren. Avlägsna härvid 2 skruvar ur hjulhusen, 1 skruv under bilens mitt och 5 muttrar runt bakljusen.
4. Avlägsna kofångarens metallinnanmäte genom att avlägsna 4 skruvar M10x100 ur bagageutrymmets botten. Skjut sidobeklädnaden åt sidan för att kunna avlägsna skruvarna.
För alla Avant-modeller till 2002: Gör en inskärning i mitten av golvbeklädnadens polystyrendel, så att man kan böja golvbeklädnadens ändrar en för en inåt för att demontera de 4 skruvarna.
5. **För alla modeller till 2002:** Avlägsna underspoilern av plast från bilen.
6. Skjut in monteringsstöden "1" (se fig. 1) i chassit och montera i hålen "A" 2 flänsbultar M10x100 (10,9) inkl. brickor $\varnothing 38 \times 10,5 \times 3,5$ och i hålen "B" 2 flänsbultar M10x100 (10,9) inkl. brickor $\varnothing 38 \times 10,5 \times 3,5$ och självlåsende muttrar.
7. Montera dragkroken i hålen "C" med 2 flänsbultar M10x40 (10,9), i hålen "E" med 2 flänsbultar M10x40 (10,9) inkl. låsbrickor och självlåsende muttrar och i hålen "D" med 2 bultar M10x40 (10,9) inkl. breda planbrickor, fjäderbrickor och stötfångarstagen "2" (se fig.2).
8. Montera stötfångarens innanmäte på dragkroken i hålen "F" med 4 bultar M8x20, inkl. låsbrickor, fjäderbrickor och muttrar M8. Skjut därefter stötfångarens innanmäte så nära dragkroken som möjligt.
9. Skär ut en del ur den yttre kofångaren enligt den bifogade skabelonen 024141-1.
10. **För alla modeller till 2002:** Skär ut en del ur underspoilern enligt den bifogade skabelonen 024141-2.
11. Skär ut en del ur kofångarens innanmäte enligt den bifogade skabelonen 024141-3.
12. Montera kulan inklusive stikkkontaktsplatta med 2 bultar M12x70, låsbrickor och självlåsende muttrar.
13. Montera dragkroken. Spänn med momentnyckel enligt följande:
M 8 - 23Nm
M10 (10,9) - 68Nm
M12 - 79Nm
Det är nödvändigt att dra åt bultarna igen efter ungefär 1000 km körning (enligt angivna momentangivelser).
14. Sätt tillbaka underspoilern och kofångaren på sin plats.
15. Sätt tillbaka alla delar som avlägsnades under punkt 2 och 3.

Huomaa:

2WD- ja Quattro-toteutuksessa vetokoukun osat 1 ja 2 asennetaan eri tavalla.

033181 ASENNUSOHJE

1. Pura vetokoukkupakkaus ja tarkista listasta, että kaikki asennuksessa tarvittavat osat löytyvät. Jos tarpeellista poista alustansuojauksen kiinnityskohdista.
2. Poista tavarasäiliöstä pohjapäällyks ja sivupäällyksen irrotettavat suojukset. Katso tarvittaessa käsikirjaa auton korin asennustöiden korjauksista.
3. Irrota ulkopuskuri. Irrota sitä varten 2 pulttia pyöräkotelosta, 1 ruuvi auton alta keskeltä ja 5 mutteria takavalojen ympäriltä.
4. Poista metallinen sisäpuskuri irrottamalla 4 pulttia M10x100 tavarasäiliön lattiasta. Työnnä sivupäällyks syrjään, jotta voit irrottaa pultit.
Kaikki Avant-mallit vuoteen 2002 asti:
Tee viilto pohjapäällyksen vaahtomuoviosan keskelle, niin että pohjapäällyksen reunat voidaan taivuttaa sisään yksi kerrallaan 4:n pultin irrottamista varten.
5. **Kaikki mallit vuoteen 2002 asti:**
Poista auton muovinen alaspöleri.
6. Työnnä kiinnitystuet "1" (katso kuva 1) alustaan ja kiinnitä reikiin "A" kaksi laippapulttia M10x100 (10.9), mukaan lukien renkaat $\varnothing 38 \times 10,5 \times 3,5$ ja reikiin "B" kaksi laippapulttia M10x100 (10.9), mukaan lukien renkaat $\varnothing 38 \times 10,5 \times 3,5$ ja itsekiinnittyvät mutterit.
7. Kiinnitä vetokoukku reikiin "C" kahdella laippapultilla M10x40 (10.9), reikiin "E" kahdella laippapultilla M10x40 (10.9), mukaan lukien tiivisterenkaat ja itsekiinnittyvät mutterit ja reikiin "D" kahdella pultilla M10x40 (10.9), mukaan lukien runko- ja jousirenkaat ja puskurituet "2" (katso kuva 2).
8. Kiinnitä sisäpuskuri vetokoukun reikiin "F" neljällä pultilla M8x20, mukaan lukien tiivisterenkaat, jousirenkaat ja mutterit M8. Työnnä sen jälkeen sisäpuskuri mahdollisimman lähelle vetokoukku.
9. Tee ulkopuskuriin ulkonema mukana toimitetun mallin 024141-1 mukaisesti.
10. **Kaikki mallit vuoteen 2002 asti:**
Tee alaspöleriin ulkonema mukana toimitetun mallin 024141-2 mukaisesti.
11. Tee sisäpuskuriin ulkonema mukana toimitetun mallin 024141-3 mukaisesti.
12. Kiinnitä kuula ja pistorasialevy kahdella pultilla M12x70, tiivisterenkailla ja itsekiinnittyvillä muttereilla.
13. Kiristä seuraaviin momentteihin:
M 8 - 23Nm
M10 (10.9) - 68Nm
M12 - 79Nm
Tuhannen kilometrin jälkeen kiristys tarkistettava.
14. Kiinnitä alaspöleri ja puskurit takaisin paikoilleen.
15. Asenna takaisin paikoilleen kaikki kohdissa 2 ja 3 irrotetut osat.

Attenzione:

Per i modelli 2WD e Quattro il montaggio dei componenti 1 e 2 del gancio di traino è diverso.

033181 ISTRUZIONI DI MONTAGGIO

1. Aprire l'imballaggio della struttura di traino e controllare il contenuto a fronte dell'elenco componenti. Se necessario, rimuovere il mastice di protezione intorno ai punti di fissaggio.
2. Togliere dal vano bagagli il rivestimento inferiore e le protezioni del rivestimento laterale.
3. Smontare il paraurti esterno. Per fare questo, togliere i 2 bulloni dalle sedi delle ruote, 1 vite al centro, sotto l'auto, e 5 dadi intorno ai fanalini.
4. Smontare il paraurti interno in metallo togliendo i 4 bulloni M10x100 dal fondo del vano bagagli. Spostare di lato il rivestimento per togliere i bulloni.
Per tutti i modelli Avant con anno di costruzione fino al 2002:
Praticare un taglio al centro della parte in polistirolo del rivestimento inferiore, in modo da poter piegare in dentro, una per una, le estremità, per smontare i 4 bulloni.
5. **Per tutti i modelli fino al 2002:**
togliere lo spoiler inferiore in plastica dall'auto.
6. Inserire i supporti di montaggio "1" (cfr. fig.1) nel telaio e all'altezza dei fori "A" montare due bulloni flangiati M10x100 (10.9), compresi gli anelli da $\varnothing 38 \times 10,5 \times 3,5$; all'altezza dei fori "B" montare 2 bulloni flangiati M10x100 (10.9), compresi gli anelli da $\varnothing 38 \times 10,5 \times 3,5$ e i dadi autobloccanti.
7. Montare il gancio di traino all'altezza dei fori "C" con 2 bulloni flangiati M10x40 (10.9), all'altezza dei fori "E" con 2 bulloni flangiati M10x40 (10.9), compresi i dadi autobloccanti e la rondella piana, e all'altezza dei fori "D" con 2 bulloni M10x40 (10.9), compresi i supporti del paraurti "2", le rondelle piane e le rondelle elastiche (cfr fig. 2).
8. Montare il paraurti interno sul gancio di traino all'altezza dei ganci "F" con 4 bulloni M8x20, compresi i dadi M8, le rondelle piane e le rondelle elastiche. In seguito, avvicinare il più possibile il paraurti interno verso il gancio di traino.
9. Praticare un'apertura nel paraurti esterno, secondo la maschera fornita in dotazione 024141-1.
10. **Per tutti i modelli fino al 2002:**
Praticare un'apertura nello spoiler inferiore, secondo la maschera fornita in dotazione 024141-2.
11. Praticare un'apertura nel paraurti interno, secondo la maschera fornita in dotazione 024141-3.
12. Montare la sfera, compreso il portapresa, con 2 bulloni M12x70, compresi i dadi autobloccanti e le rondelle piane.
13. Fissare la struttura di traino. Bloccare l'insieme della bulloneria alle coppie di serraggio di seguito indicate:
M 8 - 23Nm
M10 (10.9) - 68Nm
M12 - 79Nm
Verificare il serraggio di tutti i bulloni dopo i primi 1000 Km. di traino.
14. Rimontare lo spoiler inferiore e il paraurti.
15. Rimontare tutti i componenti smontati ai punti 2 e 3.

Pozor:

Součásti 1 a 2 tažného zařízení se u provedení 2WD montují jinak než u provedení Quattro.

033181 NÁVOD K MONTÁŽI

- Podle přiloženého seznamu zkontrolovat jednotlivé součásti tažného zařízení.
Pokud je to nezbytné, odstranit ze styčných bodů v zavazadlovém prostoru ochranný prostředek.
- Odstraňte pokrytí podlahy v zavazadlovém prostoru a snímatelné desky pokrytí bočních stěn.
- Odmontujte vnější nárazník vyšroubováním 2 šroubů z podběhů, 1 šroubu zesponu uprostřed auta a 5 matic kolem zadních světel.
- Odstraňte kovový vnitřní nárazník vyšroubováním 4 šroubů M10x100 ze dna kufru.
Odhmíte pokrytí boční stěny abyste šrouby mohli odstranit.
Pro všechny modely Avant do roku 2002 platí:
Udělejte zářez uprostřed polystyrenové části pokrytí podlahy, aby se konce podlahové krytiny daly jeden za druhým ohnout dovnitř kvůli vyjmutí 4 šroubů.
- Pro všechny modely do roku 2002 platí:**
Odstraňte umělohmotný spoiler z auta.
- Zasuňte držáky "1" (viz obr.1) do podvozku a připevněte je pomocí 2 šroubů s podložkou M10x100 (10.9) (včetně kroužků ř38x10,5x3,5) v otvorech "A" a pomocí 2 šroubů s podložkou M10x100 (10.9) (včetně kroužků ř38x10,5x3,5 a samojistných matic) v otvorech "B".
- Připevněte tažné zařízení pomocí 2 šroubů s podložkou M10x40 (10.9) v otvorech "C", pomocí 2 šroubů s podložkou M10x40 (10.9) (se závěrnými podložkami a samojistnými maticemi) v otvorech "E" a pomocí 2 šroubů M10x40 (10.9) (s karosářskými a pružnými podložkami) v otvorech "D".
Posledním spojením též připojte držáky nárazníků "2" (viz obr. 2).
- Pomocí 4 šroubů M8x20 (se závěrnými podložkami, pružnými podložkami a maticemi M8) v otvorech "F" namontujte vnitřní nárazník na tažné zařízení.
Poté přisuňte vnitřní nárazník co nejbliž k tažnému zařízení.
- Vyřežte otvor do vnějšího nárazníku podle dodané šablony 024141-1.
- Pro všechny modely do roku 2002 platí:**
Vyřežte otvor do spodního spoileru podle dodané šablony 024141-2.
- Vyřežte otvor do vnitřního nárazníku podle dodané šablony 024141-3.
- Pomocí 2 šroubů M12x70 (se závěrnými podložkami a samojistnými maticemi) namontujte kulový čep včetně držáku na zásuvku.
- Tažné zařízení zabezpečit, všechny šrouby. Hodnoty točivého momentu:
M 8 - 23Nm
M10 (10.9) - 68Nm
M12 - 79Nm
Po ujetí zhruba 1000 km dotáhnout všechny šrouby a matice na výše uvedené hodnoty točivého momentu.
- Vraťte na místo spodní spoiler a nárazník.
- Vraťte na místo všechny součásti vymontované podle bodů 2 a 3.

024141 - 1
07-05-1998

not on scale

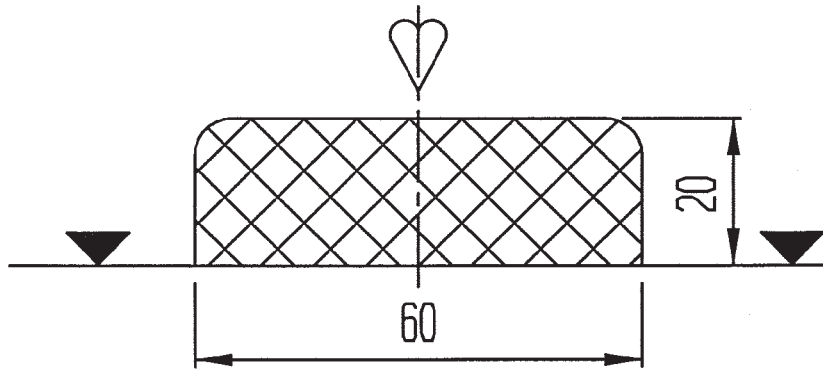
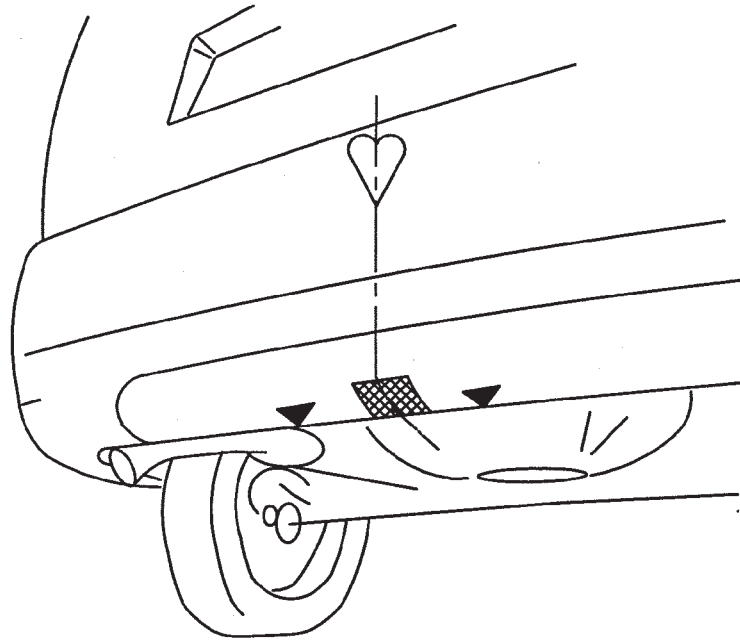
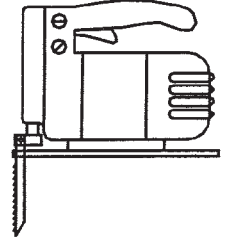

 $\geq 2002-$

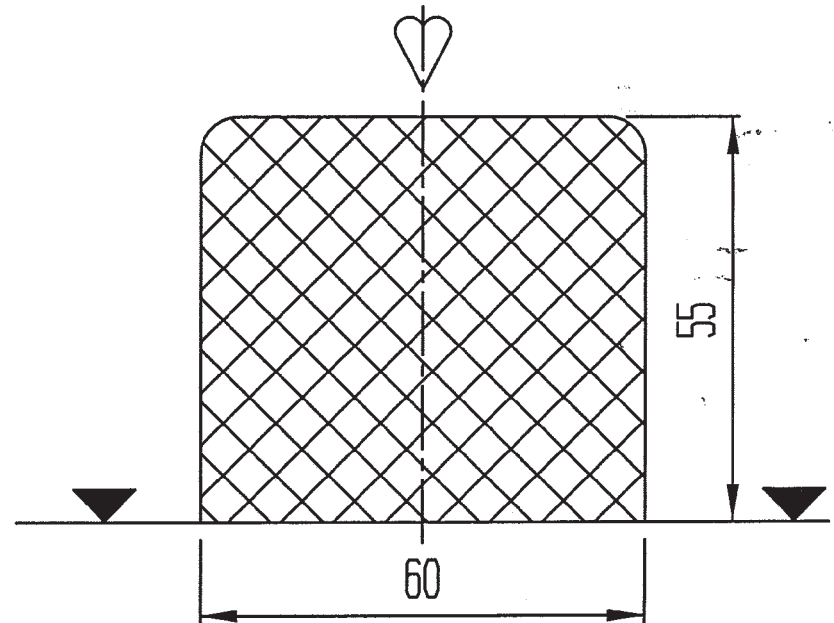

 < 2002

024141 - 2
07-05-1998

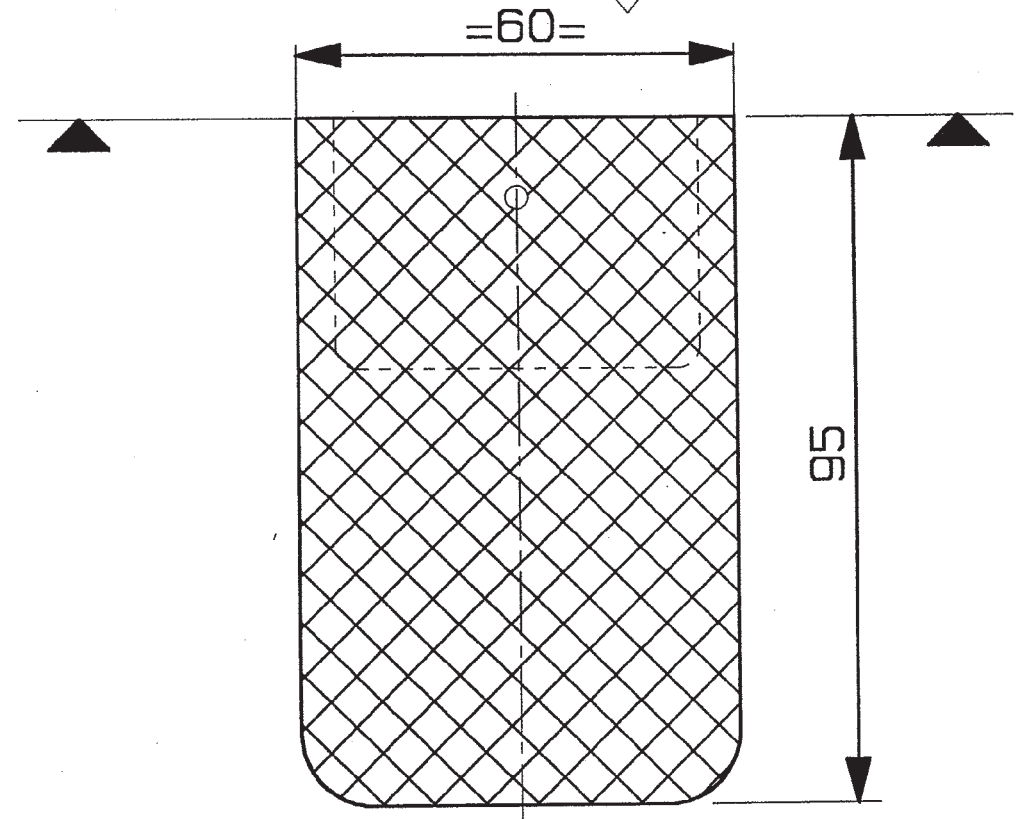
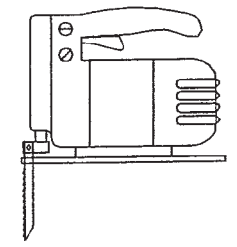
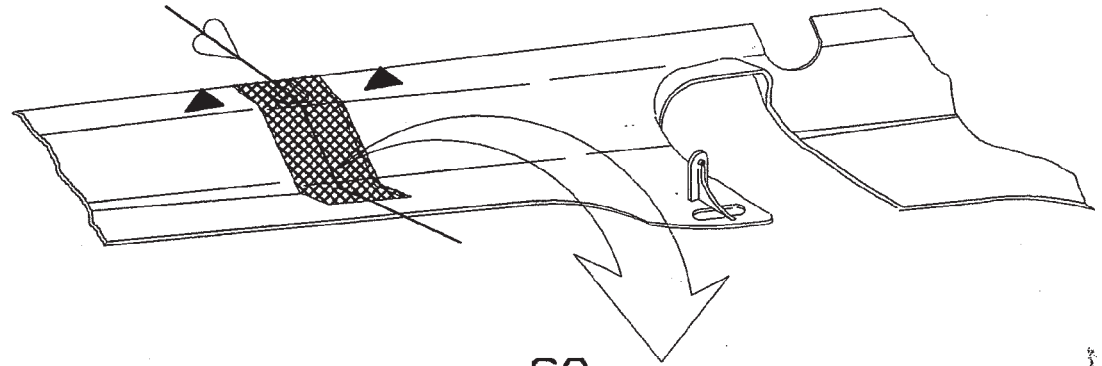

not on scale

024141-3 / 024143-3

20.05.1998

